

Vision to  
Future...想像~創造へ  
一步先んずる発想

折板カーポート

# アルファMS



**VF** ビニフレーム

**強さと美しさを追求した、  
カーポート「アルファNS」。**



折板カーポート

# アルファNS

## CONTENTS

### ■ 製品特長 3-10

強さ	3
デザイン	5
製品バリエーション	7
オプション	9

### ■ 施工例 11-20

多連棟・4台用連結タイプ	11
1500タイプ	13
3000タイプ	15
4500タイプ	17
6000タイプ	19

### ■ 製品紹介 21-56

1500タイプ	21
3000タイプ	27
4500タイプ	35
6000タイプ	41
4台用連結タイプ	47
奥行連棟・奥行連棟ワイド	51

オプション価格	57
側面パネル価格	59
グレイスライト	60
適応一覧表	61
受注生産品一覧表	62
その他・注意事項	63
製品保証について	64





# より、力強く。

# Stro

強靱な部材と構造が、優れた耐積雪・耐風圧を可能にしました。

## 積雪、強風から 愛車を守る。

特許取得

特許第4263751号

特許第4503092号

タイプに合わせた、  
170、220、240、260、300mmの  
5種類の桁構造。

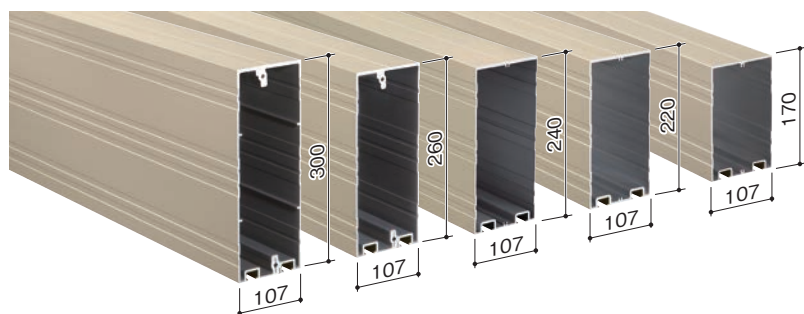



# ng

**耐積雪量**  
50~  
**200cm**相当  
※比重0.3にて算出



## 最大200cmの積雪に耐える。

**注意** 耐積雪量は比重0.3(1cm当たり30N/m<sup>2</sup>)で計算しております。湿った雪の場合、1cmあたりの重さが大きくなりますので、早めに雪おろしを行ってください。

### 積雪分布図

■日本全国の年最深積雪  
(1991年~2020年の年平均値)

メッシュ年平均値2020 最深積雪(年)  
Maximum depth of snow cover / Annual

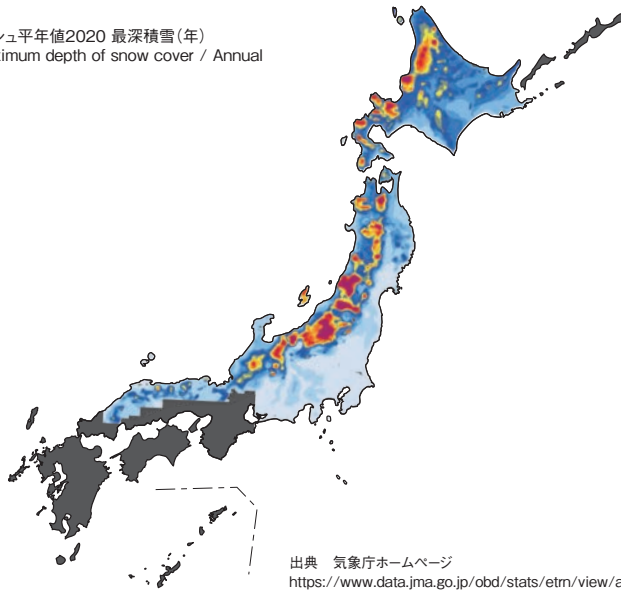

(単位:cm)



出典 気象庁ホームページ  
[https://www.data.jma.go.jp/obd/stats/etrn/view/atlas/docs2020/png\\_large/snow/maximum\\_depth\\_of\\_snow\\_cover\\_13.png](https://www.data.jma.go.jp/obd/stats/etrn/view/atlas/docs2020/png_large/snow/maximum_depth_of_snow_cover_13.png)  
※ 黒は、気象庁未記載エリア

### 積雪荷重

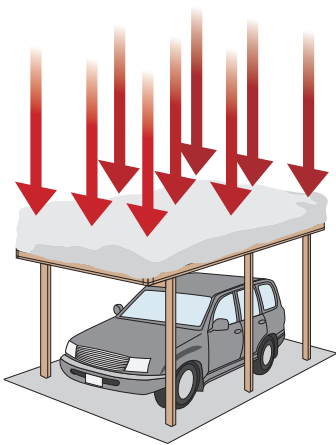

**耐風圧強度**  
**46m/秒**相当



## 全タイプ耐風圧強度46m/秒相当。

**注意** 耐風圧強度の数値は目安であり製品保証値ではありません。  
耐風圧強度46m/秒相当はスクリーン用格子や側面パネル等を取り付けない場合の目安となります。

### 風速分布図

■日本全国の基準風速  
基準風速V<sub>0</sub>(m/秒)

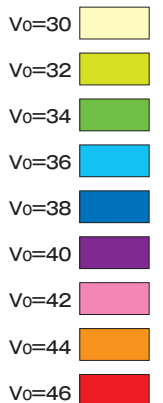

### 強風

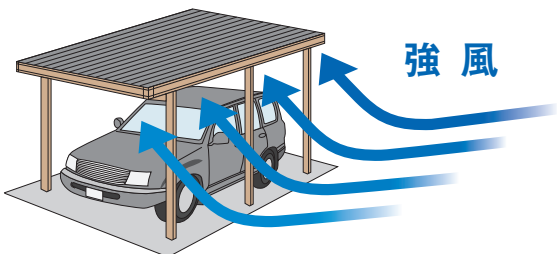

※図は建築基準法告示1454号の区分を画像化したもの。

### 基準風速(V<sub>0</sub>)って?

基準風速は2000年に建設省(現国土交通省)告示第1454号で定められたもので、その地方における過去の台風の記録(最大風速)に基づき、50年に一度の大型台風を想定し30m/秒~46m/秒までの範囲内において国土交通大臣が定める風速です。右図は基準風速V<sub>0</sub>図で、全国の市町村別に2m/秒間隔で定められています。

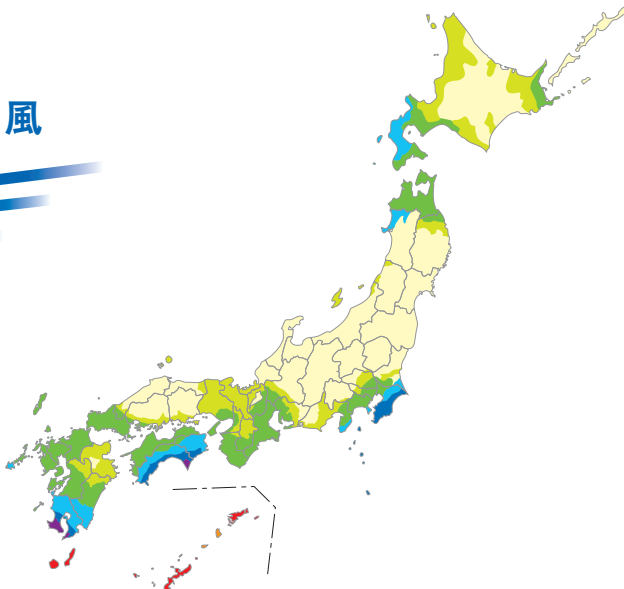

# より、美しく。

# Design

強くありながらも、スマートな美しさを実現しました。

## 住宅外観にスッキリと調和するフォルムとカラー。

堅牢な折板カーポートを設置した場合、カースペースの印象が重くなりがちですが、柱が少なくスマートなアルファNSシリーズであれば、シンプルモダン住宅にもスッキリと調和します。



■3000タイプ 3台用(間口7920mm×奥行5400mm)8本柱/丸柱(H2300mm)SK(ツヤ消しシルバー)/破風(ローレット)KC(ツヤ消しブラック)

## 住宅のデザインやカラーに合わせてファサードをコーディネート。

本体カラー3色、破風カラー4色(スタンダードは3色)からお選びいただけます。

### 本体(柱・桁)カラーバリエーション



### 破風(スタンダード・ローレット)カラーバリエーション

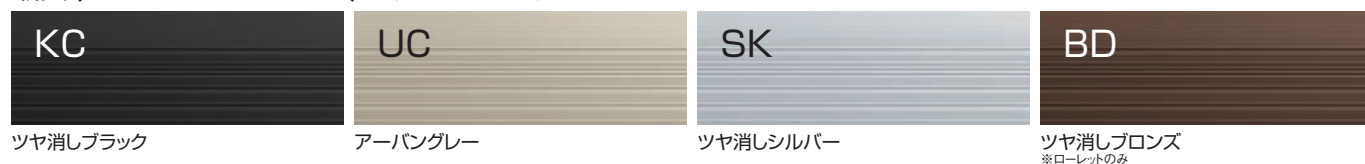

**注意** ・破風カラーバリエーション表面の凹凸は「ローレット」のイメージとなります。「スタンダード」の表面に凹凸はありません。  
・BD/ツヤ消しブロンズは破風(ローレット)のみの対応となります。



## 破風

### 2種類の破風デザインをご用意。

シンプル形状の「スタンダード」と、表面のランダムピッチの凹凸が、見る角度や光の加減で変化する「ローレット」があります。



スタンダード



ローレット

## 桁

### 強度区分やサイズに合わせて最適な桁を使用。

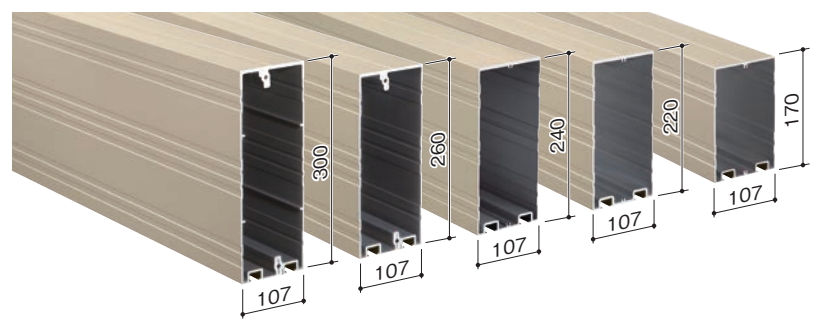

## 柱

### 住宅様式にあった形状が選べる柱デザイン。

お好みの意匠に合わせて角柱と丸柱の選択が可能です。また、角柱の場合、柱サイズを115×115、130×130、135×135の中からお選びいただけます。柱サイズが大きくなる程、揺れに対し安定感がアップします。

角柱  
115×115mm  
130×130mm  
135×135mm

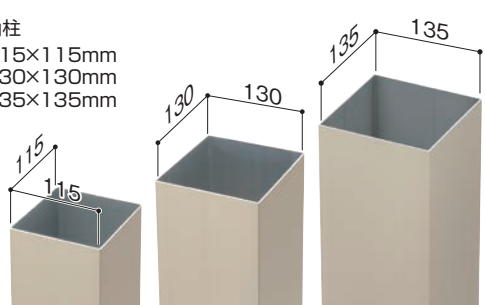

丸柱  
φ170

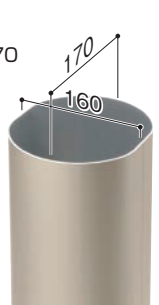

柱本数が少なく、乗り降りがラクラク。

**注意** ・タイプにより対応できない柱サイズ・形状があります。詳細はP21以降をご覧ください。



# より、柔軟に。

# Variat

豊富なサイズバリエーションをご用意いたしました。

## 設置環境に合わせて、お選びいただけます。

### 1 台用・2 台用・3 台用タイプ

ライフスタイルに合わせた1台用・2台用・3台用タイプ。

都市型住宅にピッタリな1台用タイプとベーシックな2台用タイプ、中間柱のない3台用タイプをラインアップ。

**注意** ・3台用(連結なし)は1500・3000タイプのみの対応となります。



1 台用 間口:3094mm(スタンダード破風)  
間口:3120mm(ローレット破風)



2 台用 間口:5494mm(スタンダード破風)  
間口:5520mm(ローレット破風)



3 台用 間口:7894mm(スタンダード破風)  
間口:7920mm(ローレット破風)

### ワイドタイプ

大型車もラクラク。ゆったりスペースのワイドタイプ。

1台用、2台用タイプをベースにしたワイドタイプなら、プラスアルファの空間が生まれ、自転車置き場や物干しスペースとしても最適です。



1 台用ワイド 間口:4294mm(スタンダード破風)  
間口:4320mm(ローレット破風)



2 台用ワイド 間口:6094mm(スタンダード破風)  
間口:6120mm(ローレット破風)

### 3 台用連結・4 台用連結・多連棟タイプ

間口を連結した3台用連結・4台用連結タイプ



3 台用連結 間口:8494mm(スタンダード破風)  
間口:8520mm(ローレット破風)



4 台用連結 間口:10894mm(スタンダード破風)  
間口:10920mm(ローレット破風)

#### 多連棟タイプ



高強度柱(角柱135mm)とスチール補強との組み合わせで5台以上、最大13台まで対応可能です。

P11をご参照ください。

※詳細についてはもよりの営業所までお問い合わせください。

# ion

## 奥行連棟 2 台用・奥行連棟ワイド 2 台用・奥行連棟 4 台用タイプ

2台～4台分の駐車が可能なお奥行連棟タイプ。

1台用・1台用ワイド・2台用タイプをベースにお奥行方向に連結したお奥行連棟タイプ。



奥行連棟2台用 間口:3094mm(スタンダード破風)  
間口:3120mm(ローレット破風)



奥行連棟ワイド2台用 間口:4294mm(スタンダード破風)  
間口:4320mm(ローレット破風)



奥行連棟4台用 間口:5494mm(スタンダード破風)  
間口:5520mm(ローレット破風)

車種や敷地形状に合わせて対応可能です。

### ロング柱

高さ3000mmの  
ロング柱でハイルーフ車  
にも対応します。

有効高3500mmまで  
受注生産にて対応可能です。

※詳細についてはもよりの営業所まで  
お問い合わせください。



■標準柱

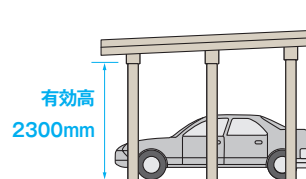

■ロング柱

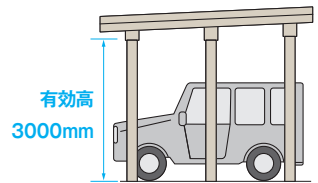

### 柱移動

柱を移動することでプラスアルファの空間が誕生。

柱を移動することで雨や雪の日  
にも便利な屋根付スペースに。  
玄関アプローチの屋根や自転車  
置場にも使えます。

1000mmまで移動可能です。



桁キャップ



※詳細についてはもよりの営業所までお問い合わせください。

### 桁延長

柱位置を移動できる桁延長タイプ。

柱位置を移動できるので、車庫  
入れもスムーズに。また、カー  
スペースの障害物等をさけて柱を  
設置することができます。



柱キャップ



※詳細についてはもよりの営業所までお問い合わせください。

# さらに、充実。Optio

魅力あるオプションアイテムをご用意しております。

※オプションについての詳細は、P57～60をご参照ください。



## 横梁セット

注意 ① ②

### 強度を高める。

カーポートの前後の揺れを抑制し、安定性をいっそう向上させます。シャープな横ラインが高級感をアップします。



## クロス梁セット

注意 ① ②

### 高い揺れ抑制効果。

横梁セットより、高い揺れ抑制効果を発揮します。強風・雪おろし時の安定感がアップします。



## ターンバックル

注意 ① ③



## タイヤラック

注意 ④ ⑤ ⑥

### タイヤの保管に役立ちます。

スペースを有効利用し、周囲の景観を損なわないシンプルなデザイン。車の部品等もきれいに収納できます。



## 側面パネル

注意 ⑦

### 雨風や雪の吹き込みを防ぐ。

横からの風や雨、雪の吹き込みを防ぐとともに、スモークタイプなので夏の強い日射しから愛車を守ります。(写真は3段仕様)

※側面パネルのパネル色はブルースモークです。

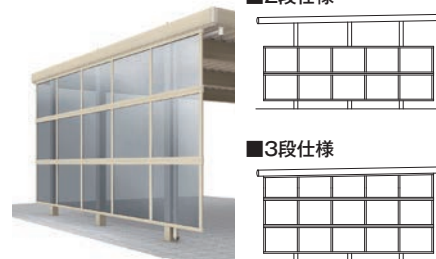

## 屋根材

注意 ⑧

### 耐久性に優れた折板屋根材。

屋根材には、耐久性に優れた折板屋根材を採用。また、明かり取りとしてポリカ折板を選ぶことができます。採光性が高いため、カーポート内の雰囲気を明るく演出します。

ガルバリウムカラー鋼板

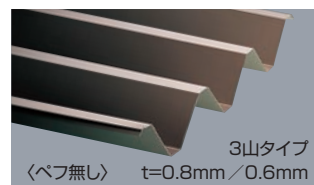

ガルバリウム鋼板

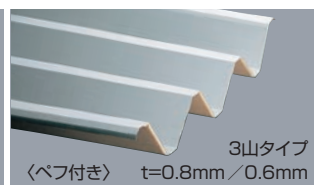

ポリカ折板

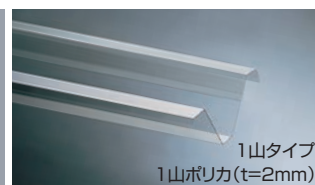



**注意**

- ①丸柱には対応していません。
- ②角柱130・135に取り付ける際は切りつめしてください。
- ③4本柱・6本柱のみ対応しています。
- ④タイヤラックを取り付けた際、ハイルーフ車の駐車ができない場合があります。車検証等で車のサイズをあらかじめご確認ください。
- ⑤4本柱には対応していません。
- ⑥タイヤラックを取り付けた場合、耐積雪量はタイヤの重量により変わります。
- ⑦耐風圧強度46m/秒相当はスクリーン用格子や側面パネル等を取り付けない場合の目安となります。
- ⑧折板は現地手配となります。
- ⑨補強は角柱130・135のみ対応しています。
- ⑩補強長さはタイプにより変わります。
- ⑪3000,4500,6000タイプの4台用連結、5台以上の多連棟の標準柱連結部・ロング柱は標準装備になります。
- ⑫ローレット破風には対応していません。

**防錆仕様タイトフレーム(カチオン電着塗装品)**

沿岸地域など塩害が懸念される地域向けの錆びにくいタイトフレームです。

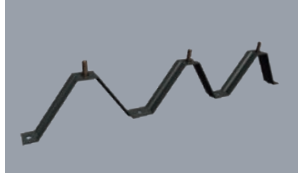

**柱補強**

**注意 ⑨ ⑩ ⑪**

角柱130・135に入れることで、柱の揺れを軽減します。

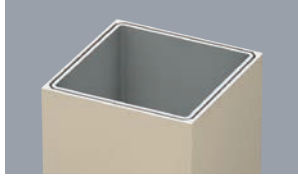

**特殊納まり**

**注意 ⑫**

**特殊な敷地の形に対応する特殊納まり。**

自在コーナー、入隅コーナーで特殊な敷地に対応します。

■自在コーナー

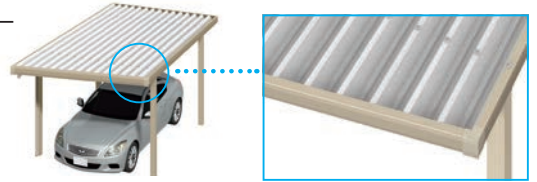

■入隅コーナー



**Coordinate** スクリーン用格子「グレイスライト」

**注意 ① ⑦**

**アルファNSとグレイスライトが美しく融合。**



本体 2台用/6本柱/角柱 **UC色** + スクリーン用格子:30×50 ピッチ90 **TP色**

**格子 30×50**

機能性を確保しつつ、お洒落なアクセント。均等な格子間隔の「ピッチ90」と端側の格子間隔が広がる「可変ピッチ」からお選びいただけます。



ピッチ90(UC色)

**格子 100×10**

幅の広い形状を活かして、力強い表情をつくり出します。「縦格子」と「横格子」からお選びいただけます。



縦格子パターン(DA色)

**組み合わせカラーパターン**

本体3色・破風4色に対して、スクリーン用格子は全12色からお選びいただけます。

**本体(柱・桁) 3色**

- アルミ色
- KC ツヤ消しブラック
- UC アーバングレー
- SK ツヤ消しシルバー



**破風(スタンダードローレット) 4色**

- アルミ色
- KC ツヤ消しブラック
- UC アーバングレー
- SK ツヤ消しシルバー
- BD ツヤ消しブロンズ

※ローレットのみ



**スクリーン用格子 12色**

- |             |                  |               |
|-------------|------------------|---------------|
| ●アルミ色       | ●木目調             |               |
| KC ツヤ消しブラック | QB ライトバーチ        | DA ダークウォールナット |
| UC アーバングレー  | JC オレンジチェリー      | TP ドラッドパイン    |
| SK ツヤ消しシルバー | WP オールドファッションパイン | HG ビターグレイ     |
| SC ステンカラー   | GP ロイヤルベア        |               |
| BK ダークブロンズ  |                  |               |

example

# 多連棟・4台用連結 TYPE

多連棟タイプは間口5台以上、  
最大13台まで対応可能  
※詳細についてはもよりの営業所までお問い合わせください。



■3000タイプ 多連棟／角柱135／標準柱(H2300mm)KC(ツヤ消しブラック)／破風(ローレット)SK(ツヤ消しシルバー)／折板厚:0.8mm(ペフ無し)



1500TYPE 3000TYPE 4500TYPE 6000TYPE

**耐積雪量** ※比重0.3にて算出

1500タイプ	3000タイプ	4500タイプ	6000タイプ
50	100	150	200

cm相当

**耐風圧強度**

46 m/秒相当

1500TYPE	3000TYPE	4500TYPE	6000TYPE
4台用連結 6本柱 ▶P47	4台用連結 6本柱 ▶P47	4台用連結 9本柱 ▶P49	4台用連結 12本柱 ▶P50





example

# 1500 TYPE

耐積雪量  
**50** cm相当  
※比重0.3にて算出

耐風圧強度  
**46** m/秒相当



■1台用(間口3120mm×奥行5400mm)4本柱/角柱115/標準柱(H2300mm)UC<アーバングレー>/破風<ローレット>UC<アーバングレー>/折板厚:0.6mm<ペフ無し> ■オプション/クロス梁セット



## 1500 TYPE LINE UP

1台用 4本柱 ▶P21	1台用ワイド 4本柱 ▶P22	2台用 4本柱 ▶P23	2台用ワイド 4本柱 ▶P24	3台用 4本柱 ▶P25	3台用連結 6本柱 ▶P26	4台用連結 6本柱 ▶P47	奥行連棟 2台用 8本柱 ▶P51	奥行連棟ワイド 2台用 8本柱 ▶P53	奥行連棟 4台用 8本柱 ▶P55
--------------------	-----------------------	--------------------	-----------------------	--------------------	----------------------	----------------------	----------------------------	-------------------------------	----------------------------





example

# 3000 TYPE

耐積雪量  
**100** cm相当  
※比重0.3にて算出

耐風圧強度  
**46** m/秒相当



■3台用(間口7920mm×奥行5400mm)8本柱／丸柱／標準柱(H2300mm)SK(ツヤ消しシルバー)／破風(ローレット)KC(ツヤ消しブラック)／折板厚:0.6mm(ヘフ無し)



## 3000 TYPE LINE UP

1台用 4本柱 ▶P27	1台用ワイド 4本柱 ▶P28	2台用 4本柱 ▶P29	2台用 6本柱 ▶P30	2台用ワイド 4本柱 ▶P31	3台用連結 6本柱 ▶P32	3台用 8本柱 ▶P33	4台用連結 6本柱 ▶P47	奥行連棟 2台用 8本柱 ▶P51	奥行連棟ワイド 2台用 8本柱 ▶P53	奥行連棟 4台用 8本柱 ▶P55
--------------------	-----------------------	--------------------	--------------------	-----------------------	----------------------	--------------------	----------------------	----------------------------	-------------------------------	----------------------------





example

# 4500 TYPE

耐積雪量  
**150** cm相当  
※比重0.3にて算出

耐風圧強度  
**46** m/秒相当

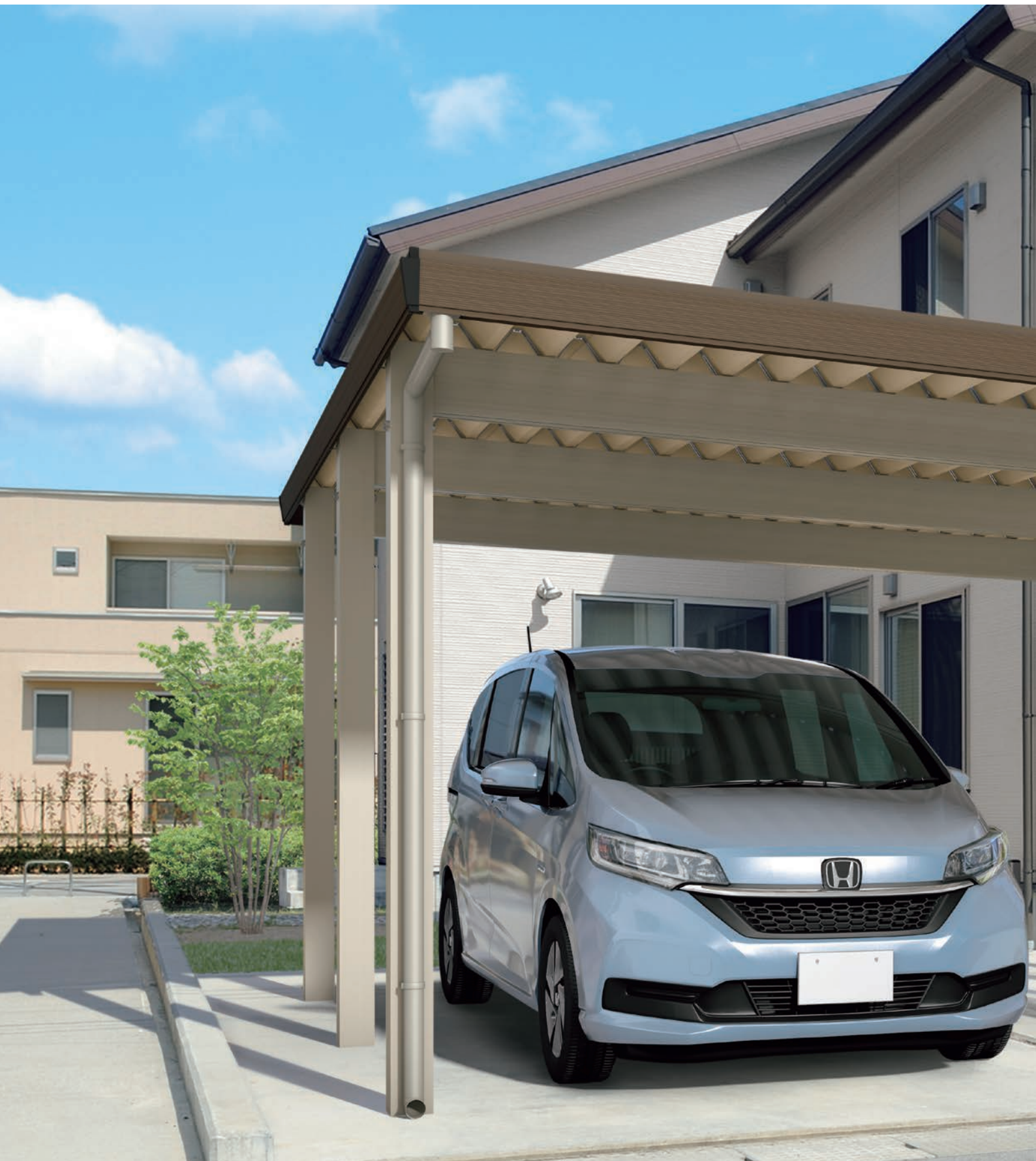

■1台用ワイド(間口4320mm×奥行5400mm)6本柱/角柱130/標準柱(H2300mm)UC(アーバングレー)/破風(ローレット)BD(ツヤ消しブロンズ)/折板厚:0.6mm(ヘア付き)



## 4500TYPE LINE UP

1台用 6本柱 ▶P35	1台用ワイド 6本柱 ▶P36	2台用 6本柱 ▶P37	2台用ワイド 6本柱 ▶P38	3台用連結 9本柱 ▶P39	4台用連結 9本柱 ▶P49	奥行連棟 2台用 12本柱 ▶P52	奥行連棟ワイド 2台用 12本柱 ▶P54	奥行連棟 4台用 12本柱 ▶P56
--------------------	-----------------------	--------------------	-----------------------	----------------------	----------------------	-----------------------------	--------------------------------	-----------------------------





example

# 6000 TYPE

耐積雪量  
200 cm相当  
※比重0.3にて算出

耐風圧強度  
46 m/秒相当



■2台用(間口5494mm×奥行5400mm)6本柱/角柱135/標準柱(H2300mm)UC<アーバングレー>/破風<スタンダード>UC<アーバングレー>/折板厚:0.8mm(ペフ付き)  
■オプション/側面パネル(5000mmタイプ)<片面3段仕様>



## 6000TYPE LINE UP

1台用 6本柱 ▶P41	1台用ワイド 6本柱 ▶P42	2台用 6本柱 ▶P43	2台用ワイド 8本柱 ▶P44	3台用連結 9本柱 ▶P45	4台用連結 12本柱 ▶P50	奥行連棟 2台用 12本柱 ▶P52	奥行連棟ワイド 2台用 12本柱 ▶P54	奥行連棟 4台用 12本柱 ▶P56
--------------------	-----------------------	--------------------	-----------------------	----------------------	-----------------------	-----------------------------	--------------------------------	-----------------------------



# 1500 TYPE

耐積雪量

**50 cm** 相当

※比重0.3にて算出

耐風圧強度

**46 m/秒** 相当



## 1台用 4本柱



本体(丸柱・桁170):UC / 破風(スタンダード):UC / 折板厚:0.6mm (ペフ付き)

### ■セット価格表 / 標準柱

柱タイプ	破風			
	スタンダード	ローレット	ローレットBD	
角柱	115×115mm	¥332,000	¥344,000	¥351,000
	130×130mm	¥350,000	¥362,000	¥369,000
	135×135mm	¥414,000	¥426,000	¥433,000
丸柱	φ170mm	¥401,500	¥413,500	¥420,500

### ■セット価格表 / ロング柱

柱タイプ	破風			
	スタンダード	ローレット	ローレットBD	
角柱	115×115mm	¥359,000	¥371,000	¥378,000
	130×130mm	¥380,000	¥392,000	¥399,000
	135×135mm	¥455,000	¥467,000	¥474,000
丸柱	φ170mm	¥435,500	¥447,500	¥454,500

- 注意**
- ・積雪が50cmを超える前に雪おろしをしてください。(比重0.3にて算出)
  - ・湿った雪の場合、1cmあたりの重さが大きくなりますので、早めに雪おろしを行ってください。
  - ・耐風圧強度の数値は目安であり製品保証値ではありません。
  - ・一部受注生産品があります。
  - ・セット価格に折板は含まれておりません。

受注生産品(非在庫品)の詳細はP62をご参照ください。

オプションについての詳細はP57~60をご参照ください。

### ■基本寸法図

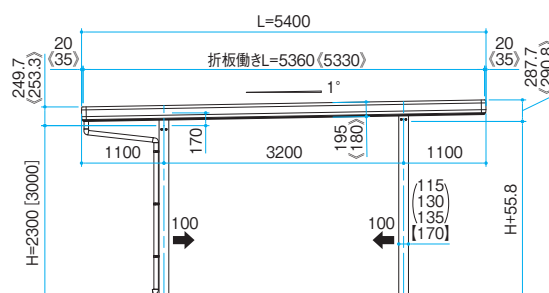
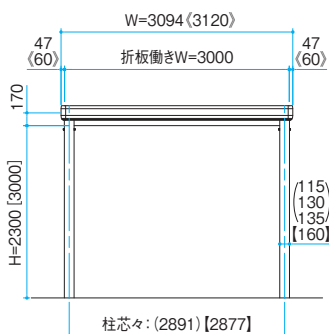

- [ ] 数字はロング柱
- ( ) 数字は角柱115・130・135
- [ ] 数字は丸柱を示す
- ◇ 数字はローレットを示す



製品カラー	本体	KC ツヤ消しブラック	UC アーバングレー	SK ツヤ消しシルバー	
	破風	KC ツヤ消しブラック	UC アーバングレー	SK ツヤ消しシルバー	BD ツヤ消しブロンズ

※ローレットのみ



# 1台用ワイド 4本柱



本体(角柱115・桁170):SK/破風(ローレット):KC/折板厚:0.6mm(ヘブ無し)

## ■セット価格表/標準柱

柱タイプ	破風			
	スタンダード	ローレット	ローレットBD	
角柱	115×115mm	¥385,500	¥396,000	¥405,000
	130×130mm	¥403,500	¥414,000	¥423,000
	135×135mm	¥467,500	¥478,000	¥487,000
丸柱	φ170mm	¥455,000	¥465,500	¥474,500

## ■セット価格表/ロング柱

柱タイプ	破風			
	スタンダード	ローレット	ローレットBD	
角柱	115×115mm	¥412,500	¥423,000	¥432,000
	130×130mm	¥433,500	¥444,000	¥453,000
	135×135mm	¥508,500	¥519,000	¥528,000
丸柱	φ170mm	¥489,000	¥499,500	¥508,500

- 注意**
- 積雪が50cmを超える前に雪おろしをしてください。(比重0.3にて算出)
  - 湿った雪の場合、1cmあたりの重さが大きくなりますので、早めに雪おろしを行ってください。
  - 耐風圧強度の数値は目安であり製品保証値ではありません。
  - 一部受注生産品があります。
  - セット価格に折板は含まれておりません。

受注生産品(非在庫品)の詳細はP62をご参照ください。

オプションについての詳細はP57~60をご参照ください。

## ■基本寸法図

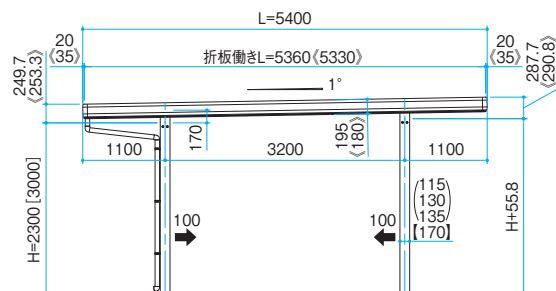
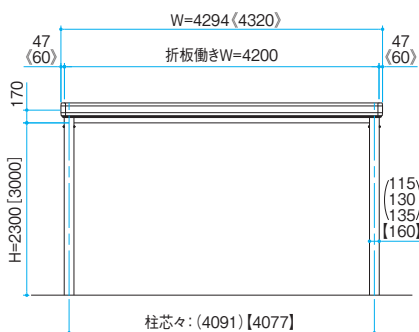

[ ] 数字はロング柱  
( ) 数字は角柱115・130・135  
[ ] 数字は丸柱を示す  
◇ 数字はローレットを示す

# 1500 TYPE

耐積雪量  
50 cm 相当  
※比重0.3にて算出

耐風圧強度  
46 m/秒 相当



## 2台用 4本柱



本体(丸柱・桁220):UC / 破風(スタンダード):UC / 折板厚:0.6mm (ペフ付き)

### ■セット価格表 / 標準柱

柱タイプ	破風			
	スタンダード	ローレット	ローレットBD	
角柱	115×115mm	¥497,500	¥513,000	¥523,000
	130×130mm	¥515,500	¥531,000	¥541,000
	135×135mm	¥582,500	¥598,000	¥608,000
丸柱	φ170mm	¥567,000	¥582,500	¥592,500

### ■セット価格表 / ロング柱

柱タイプ	破風			
	スタンダード	ローレット	ローレットBD	
角柱	115×115mm	—	—	—
	130×130mm	¥545,500	¥561,000	¥571,000
	135×135mm	¥623,500	¥639,000	¥649,000
丸柱	φ170mm	¥601,000	¥616,500	¥626,500

- 注意**
- ・積雪が50cmを超える前に雪おろしをしてください。(比重0.3にて算出)
  - ・湿った雪の場合、1cmあたりの重さが大きくなりますので、早めに雪おろしを行ってください。
  - ・耐風圧強度の数値は目安であり製品保証値ではありません。
  - ・一部受注生産品があります。
  - ・セット価格に折板は含まれておりません。

受注生産品(非在庫品)の詳細はP62をご参照ください。

オプションについての詳細はP57~60をご参照ください。

### ■基本寸法図

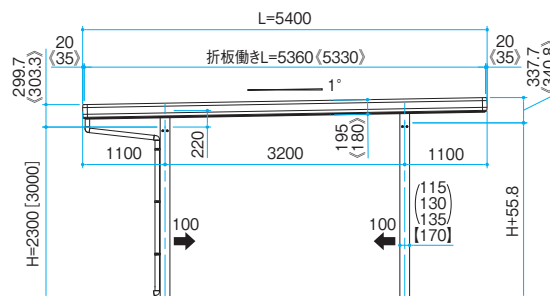
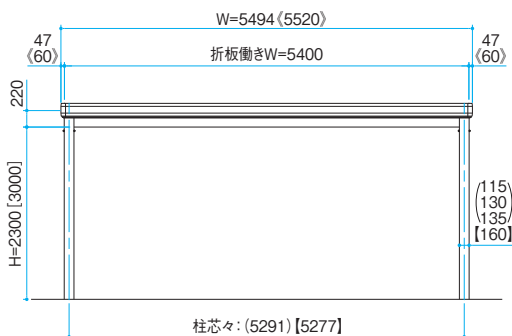

[ ] 数字はロング柱  
( ) 数字は角柱115・130・135  
【】数字は丸柱を示す  
◇数字はローレットを示す

製品カラー	本体	KC ツヤ消しブラック	UC アーバングレー	SK ツヤ消しシルバー	
	破風	KC ツヤ消しブラック	UC アーバングレー	SK ツヤ消しシルバー	BD ツヤ消しブロンズ

※ローレットのみ



## 2台用ワイド4本柱



本体(角柱130・桁260):KC / 破風(ローレット):SK / 折板厚:0.6mm (ヘフ無し) / オプション:ポリカ折板

### ■セット価格表 / 標準柱

柱タイプ	破風		
	スタンダード	ローレット	ローレットBD
角柱	115×115mm	—	—
	130×130mm	¥641,000	¥656,500
	135×135mm	¥711,000	¥726,500
丸柱	φ170mm	¥692,500	¥708,000

### ■セット価格表 / ロング柱

柱タイプ	破風		
	スタンダード	ローレット	ローレットBD
角柱	115×115mm	—	—
	130×130mm	—	—
	135×135mm	¥751,000	¥766,500
丸柱	φ170mm	¥726,500	¥742,000

- 注意**
- 積雪が50cmを超える前に雪おろしをしてください。(比重0.3にて算出)
  - 湿った雪の場合、1cmあたりの重さが大きくなりますので、早めに雪おろしを行ってください。
  - 耐風圧強度の数値は目安であり製品保証値ではありません。
  - 一部受注生産品があります。
  - セット価格に折板は含まれておりません。

受注生産品(非在庫品)の詳細はP62をご参照ください。

オプションについての詳細はP57~60をご参照ください。

### ■基本寸法図

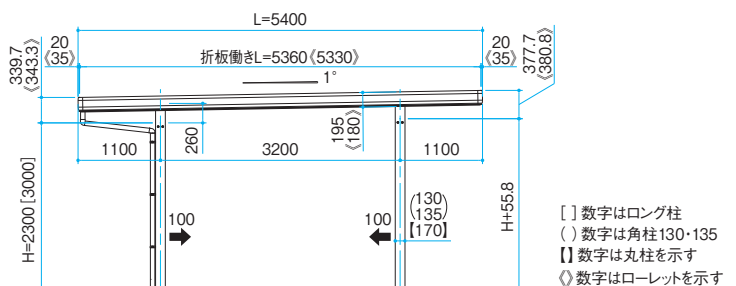
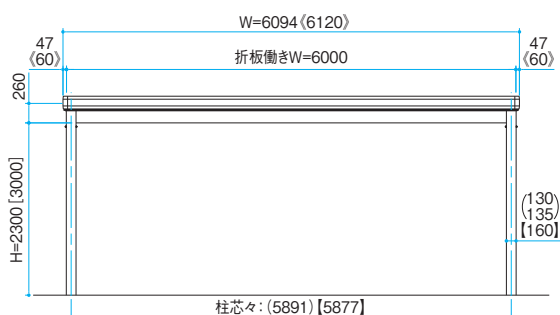

[ ] 数字はロング柱  
( ) 数字は角柱130・135  
[] 数字は丸柱を示す  
◇ 数字はローレットを示す



# 1500 TYPE

耐積雪量

**50** cm 相当

※比重0.3にて算出

耐風圧強度

**46** m/秒 相当

## 3台用 4本柱



本体(角柱135・桁300):SK / 破風(ローレット):SK / 折板厚:0.6mm (ペブ無し)

- 1500 TYPE
- 1台用
- 1台用ワイド
- 2台用
- 2台用ワイド
- 3台用
- 3台用連結
- 4台用連結
- 奥行連結2台用
- 奥行連結ワイド2台用
- 奥行連結4台用
- オプション

### ■セット価格表 / 標準柱

柱タイプ	破風			
	スタンダード	ローレット	ローレットBD	
角柱	115×115mm	—	—	
	130×130mm	—	—	
	135×135mm	¥991,500	¥1,007,000	¥1,020,000
丸柱	φ170mm	¥971,000	¥986,500	¥999,500

### ■セット価格表 / ロング柱

柱タイプ	破風			
	スタンダード	ローレット	ローレットBD	
角柱	115×115mm	—	—	
	130×130mm	—	—	
	135×135mm	¥1,032,500	¥1,048,000	¥1,061,000
丸柱	φ170mm	¥1,005,000	¥1,020,500	¥1,033,500

- 注意**
- ・積雪が50cmを超える前に雪おろしをしてください。(比重0.3にて算出)
  - ・湿った雪の場合、1cmあたりの重さが大きくなりますので、早めに雪おろしを行ってください。
  - ・耐風圧強度の数値は目安であり製品保証値ではありません。
  - ・一部受注生産品があります。
  - ・セット価格に折板は含まれておりません。

受注生産品(非在庫品)の詳細はP62をご参照ください。

オプションについての詳細はP57~60をご参照ください。

### ■基本寸法図

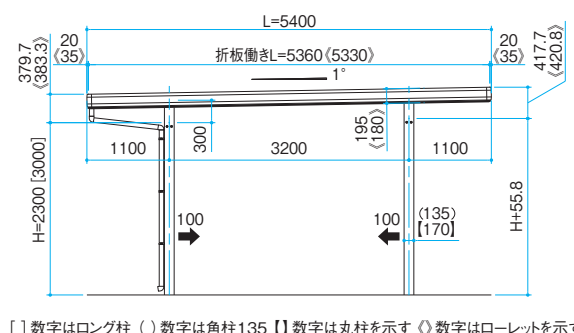
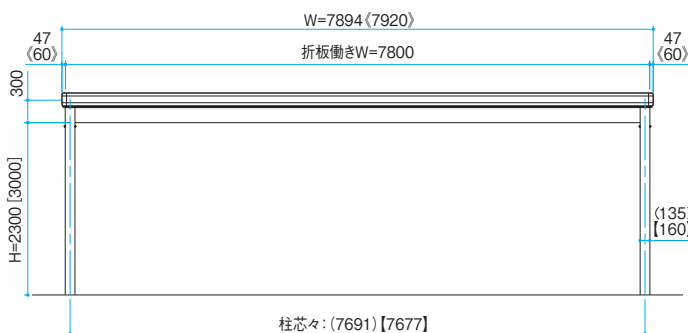

[ ] 数字はロング柱 ( ) 数字は角柱135 [ ] 数字は丸柱を示す ◊ 数字はローレットを示す

製品カラー	本体	KC ツヤ消しブラック	UC アーバングレー	SK ツヤ消しシルバー	
	破風	KC ツヤ消しブラック	UC アーバングレー	SK ツヤ消しシルバー	BD ツヤ消しブロンズ

※ローレットのみ



## 3台用連結 6本柱



本体(角柱135・桁220):UC / 破風(スタンダード):UC / 折板厚:0.6mm (ヘア付き)

### ■セット価格表 / 標準柱

柱タイプ	破風		
	スタンダード	ローレット	ローレットBD
115×115mm	—	—	—
角柱 130×130mm	¥812,000	¥829,500	¥843,000
135×135mm	¥908,000	¥925,500	¥939,000
丸柱 φ170mm	¥876,500	¥894,000	¥907,500

### ■セット価格表 / ロング柱

柱タイプ	破風		
	スタンダード	ローレット	ローレットBD
115×115mm	—	—	—
角柱 130×130mm	¥856,000	¥873,500	¥887,000
135×135mm	¥968,000	¥985,500	¥999,000
丸柱 φ170mm	¥928,500	¥946,000	¥959,500

- 注意**
- ・積雪が50cmを超える前に雪おろしをしてください。(比重0.3にて算出)
  - ・湿った雪の場合、1cmあたりの重さが大きくなりますので、早めに雪おろしを行ってください。
  - ・耐風圧強度の数値は目安であり製品保証値ではありません。
  - ・一部受注生産品があります。
  - ・セット価格に折板は含まれておりません。

受注生産品(非在庫品)の詳細はP62をご参照ください。

オプションについての詳細はP57~60をご参照ください。

### ■基本寸法図

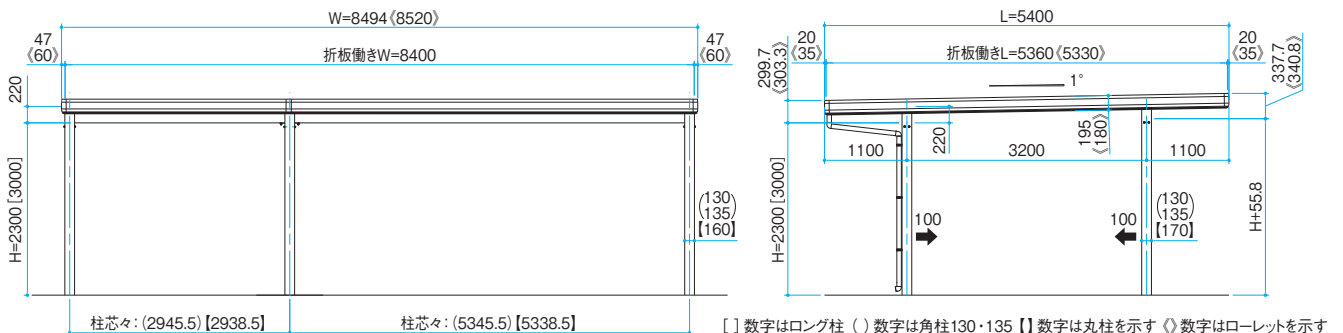



# 3000 TYPE

耐積雪量

**100** cm相当

※比重0.3にて算出

耐風圧強度

**46** m/秒相当

## 1台用 4本柱



本体(丸柱・桁170):UC / 破風(スタンダード):UC / 折板厚:0.8mm (ヘア付き)

- 3000 TYPE
- 1台用
- 1台用ワイド
- 2台用
- 2台用ワイド
- 3台用
- 3台用連結
- 4台用連結
- 奥行連結2台用
- 奥行連結ワイド2台用
- 奥行連結4台用
- オプション

### ■セット価格表 / 標準柱

柱タイプ	破風			
	スタンダード	ローレット	ローレットBD	
角柱	115×115mm	¥332,000	¥344,000	¥351,000
	130×130mm	¥350,000	¥362,000	¥369,000
	135×135mm	¥414,000	¥426,000	¥433,000
丸柱	φ170mm	¥401,500	¥413,500	¥420,500

### ■セット価格表 / ロング柱

柱タイプ	破風			
	スタンダード	ローレット	ローレットBD	
角柱	115×115mm	¥359,000	¥371,000	¥378,000
	130×130mm	¥380,000	¥392,000	¥399,000
	135×135mm	¥455,000	¥467,000	¥474,000
丸柱	φ170mm	¥435,500	¥447,500	¥454,500

- 注意**
- ・積雪が100cmを超える前に雪おろしをしてください。(比重0.3にて算出)
  - ・湿った雪の場合、1cmあたりの重さが大きくなりますので、早めに雪おろしを行ってください。
  - ・耐風圧強度の数値は目安であり製品保証値ではありません。
  - ・一部受注生産品があります。
  - ・セット価格に折板は含まれておりません。
  - ・折板はt=0.8mmをご使用ください。

受注生産品(非在庫品)の詳細はP62をご参照ください。

オプションについての詳細はP57~60をご参照ください。

### ■基本寸法図

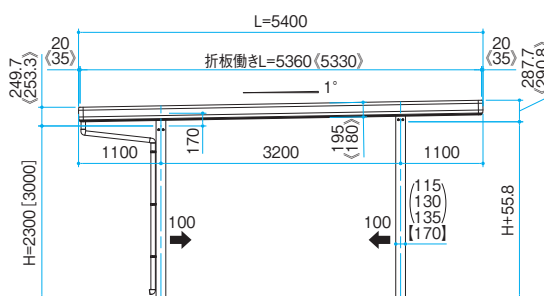
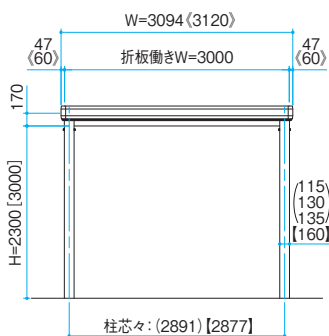

- [ ] 数字はロング柱
- ( ) 数字は角柱115・130・135
- 【】 数字は丸柱を示す
- ◇ 数字はローレットを示す

製品カラー	本体	KC ツヤ消しブラック	UC アーバングレー	SK ツヤ消しシルバー	
	破風	KC ツヤ消しブラック	UC アーバングレー	SK ツヤ消しシルバー	BD ツヤ消しブロンズ

※ローレットのみ



# 1台用ワイド4本柱



本体(角柱115・桁220):SK/破風(スタンダード):SK/折板厚:0.8mm(ヘブ無し)

## ■セット価格表/標準柱

柱タイプ	破風			
	スタンダード	ローレット	ローレットBD	
角柱	115×115mm	¥431,500	¥442,000	¥451,000
	130×130mm	¥449,500	¥460,000	¥469,000
	135×135mm	¥516,500	¥527,000	¥536,000
丸柱	φ170mm	¥501,000	¥511,500	¥520,500

## ■セット価格表/ロング柱

柱タイプ	破風			
	スタンダード	ローレット	ローレットBD	
角柱	115×115mm	—	—	—
	130×130mm	¥479,500	¥490,000	¥499,000
	135×135mm	¥557,500	¥568,000	¥577,000
丸柱	φ170mm	¥535,000	¥545,500	¥554,500

- 注意**
- ・積雪が100cmを超える前に雪おろしをしてください。(比重0.3にて算出)
  - ・湿った雪の場合、1cmあたりの重さが大きくなりますので、早めに雪おろしを行ってください。
  - ・耐風圧強度の数値は目安であり製品保証値ではありません。
  - ・一部受注生産品があります。
  - ・セット価格に折板は含まれておりません。
  - ・折板はt=0.8mmをご使用ください。

受注生産品(非在庫品)の詳細はP62をご参照ください。

オプションについての詳細はP57~60をご参照ください。

## ■基本寸法図

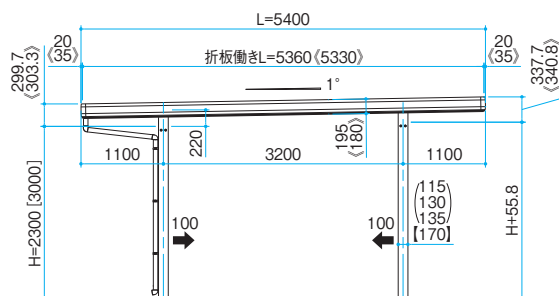
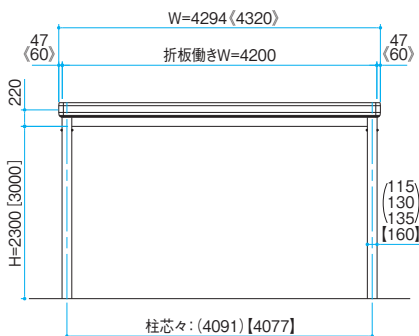

[ ] 数字はロング柱  
( ) 数字は角柱115・130・135  
【】 数字は丸柱を示す  
◇ 数字はローレットを示す



# 3000 TYPE

耐積雪量

**100** cm相当

※比重0.3にて算出

耐風圧強度

**46** m/秒相当



## 2台用 4本柱



本体(角柱130・桁260):SK/破風(スタンダード):SK/折板厚:0.8mm(ペフ無し)

### ■セット価格表/標準柱

柱タイプ	破風		
	スタンダード	ローレット	ローレットBD
角柱	115×115mm	—	—
	130×130mm	¥599,500	¥615,000
	135×135mm	¥669,500	¥685,000
丸柱	φ170mm	¥651,000	¥676,500

### ■セット価格表/ロング柱

柱タイプ	破風		
	スタンダード	ローレット	ローレットBD
角柱	115×115mm	—	—
	130×130mm	—	—
	135×135mm	¥709,500	¥725,000
丸柱	φ170mm	¥685,000	¥710,500

- 注意**
- ・積雪が100cmを超える前に雪おろしをしてください。(比重0.3にて算出)
  - ・湿った雪の場合、1cmあたりの重さが大きくなりますので、早めに雪おろしを行ってください。
  - ・耐風圧強度の数値は目安であり製品保証値ではありません。
  - ・一部受注生産品があります。
  - ・セット価格に折板は含まれておりません。
  - ・折板はt=0.8mmをご使用ください。

受注生産品(非在庫品)の詳細はP62をご参照ください。

オプションについての詳細はP57~60をご参照ください。

### ■基本寸法図

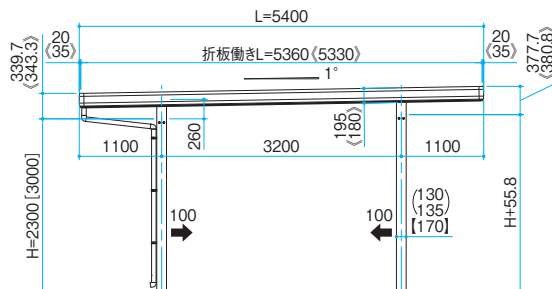
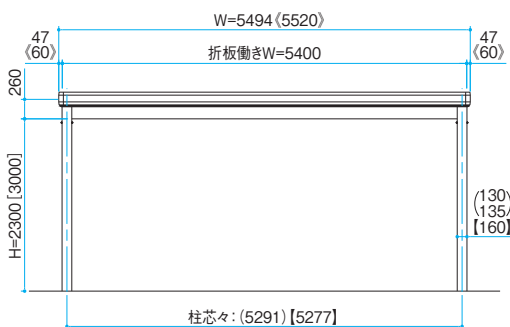

[ ] 数字はロング柱  
( ) 数字は角柱130・135  
[] 数字は丸柱を示す  
◇ 数字はローレットを示す

製品カラー	本体	KC ツヤ消しブラック	UC アーバングレー	SK ツヤ消しシルバー	
	破風	KC ツヤ消しブラック	UC アーバングレー	SK ツヤ消しシルバー	BD ツヤ消しブロンズ

※ローレットのみ



## 2台用 6本柱



本体(角柱115・桁240):UC/破風(スタンダード):UC/折板厚:0.6mm(ペフ付き)

### ■セット価格表/標準柱

柱タイプ	破風			
	スタンダード	ローレット	ローレットBD	
角柱	115×115mm	¥721,500	¥737,000	¥747,000
	130×130mm	¥748,500	¥764,000	¥774,000
	135×135mm	¥850,500	¥866,000	¥876,000
丸柱	φ170mm	—	—	—

### ■セット価格表/ロング柱

柱タイプ	破風			
	スタンダード	ローレット	ローレットBD	
角柱	115×115mm	—	—	—
	130×130mm	¥793,500	¥809,000	¥819,000
	135×135mm	¥912,000	¥927,500	¥937,500
丸柱	φ170mm	—	—	—

- 注意**
- 積雪が100cmを超える前に雪おろしをしてください。(比重0.3にて算出)
  - 湿った雪の場合、1cmあたりの重さが大きくなりますので、早めに雪おろしを行ってください。
  - 耐風圧強度の数値は目安であり製品保証値ではありません。
  - 一部受注生産品があります。
  - セット価格に折板は含まれておりません。

受注生産品(非在庫品)の詳細はP62をご参照ください。

オプションについての詳細はP57~60をご参照ください。

### ■基本寸法図

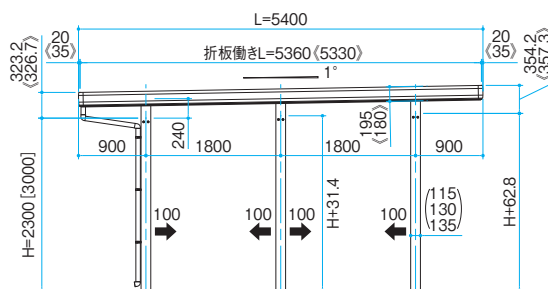
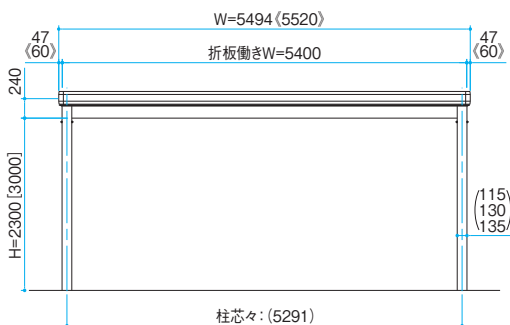

[ ] 数字はロング柱  
( ) 数字は角柱115・130・135  
< > 数字はローレットを示す



# 3000 TYPE

耐積雪量

**100** cm相当

※比重0.3にて算出

耐風圧強度

**46** m/秒相当

## 2台用ワイド 4本柱



本体(角柱135・桁300):UC/破風(ローレット):KC/折板厚:0.8mm(ヘフ無し)/オプション:ポリカ折板

### ■セット価格表/標準柱

柱タイプ	破風		
	スタンダード	ローレット	ローレットBD
角柱	115×115mm	—	—
	130×130mm	¥702,000	¥717,500
	135×135mm	¥774,000	¥789,500
丸柱	φ170mm	¥753,500	¥780,000

### ■セット価格表/ロング柱

柱タイプ	破風		
	スタンダード	ローレット	ローレットBD
角柱	115×115mm	—	—
	130×130mm	—	—
	135×135mm	¥815,000	¥830,500
丸柱	φ170mm	¥787,500	¥814,000

- 注意**
- ・積雪が100cmを超える前に雪おろしをしてください。(比重0.3にて算出)
  - ・湿った雪の場合、1cmあたりの重さが大きくなりますので、早めに雪おろしを行ってください。
  - ・耐風圧強度の数値は目安であり製品保証値ではありません。
  - ・一部受注生産品があります。
  - ・セット価格に折板は含まれておりません。
  - ・折板はt=0.8mmをご使用ください。

受注生産品(非在庫品)の詳細はP62をご参照ください。

オプションについての詳細はP57~60をご参照ください。

### ■基本寸法図

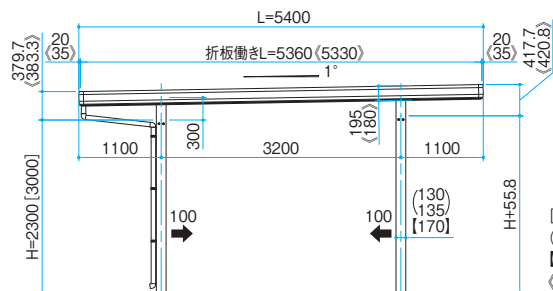
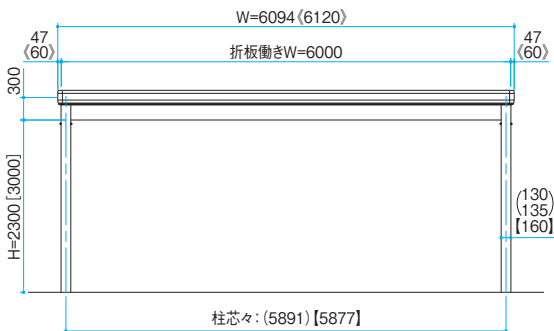

[ ] 数字はロング柱  
( ) 数字は角柱130・135  
【】 数字は丸柱を示す  
◇ 数字はローレットを示す

製品カラー	本体	KC ツヤ消しブラック	UC アーバングレー	SK ツヤ消しシルバー	
	破風	KC ツヤ消しブラック	UC アーバングレー	SK ツヤ消しシルバー	BD ツヤ消しブロンズ

※ローレットのみ



## 3台用連結 6本柱



本体(角柱130・桁260):UC / 破風(ローレット):UC / 折板厚:0.8mm (ヘア付き)

### ■セット価格表 / 標準柱

柱タイプ	破風		
	スタンダード	ローレット	ローレットBD
角柱	115×115mm	—	—
	130×130mm	¥940,000	¥957,500
	135×135mm	¥1,040,000	¥1,057,500
丸柱	φ170mm	¥1,004,500	¥1,022,000

### ■セット価格表 / ロング柱

柱タイプ	破風		
	スタンダード	ローレット	ローレットBD
角柱	115×115mm	—	—
	130×130mm	—	—
	135×135mm	¥1,100,000	¥1,117,500
丸柱	φ170mm	¥1,056,500	¥1,074,000

- 注意**
- ・積雪が100cmを超える前に雪おろしをしてください。(比重0.3にて算出)
  - ・湿った雪の場合、1cmあたりの重さが大きくなりますので、早めに雪おろしを行ってください。
  - ・耐風圧強度の数値は目安であり製品保証値ではありません。
  - ・一部受注生産品があります。
  - ・セット価格に折板は含まれておりません。
  - ・折板はt=0.8mmをご使用ください。

受注生産品(非在庫品)の詳細はP62をご参照ください。

オプションについての詳細はP57~60をご参照ください。

### ■基本寸法図

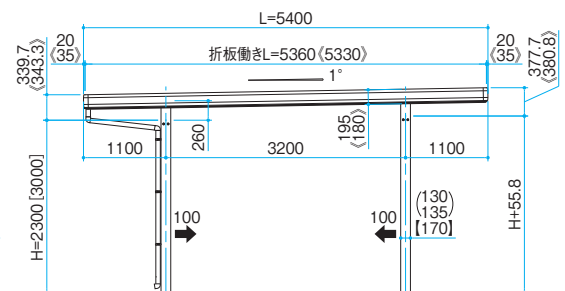
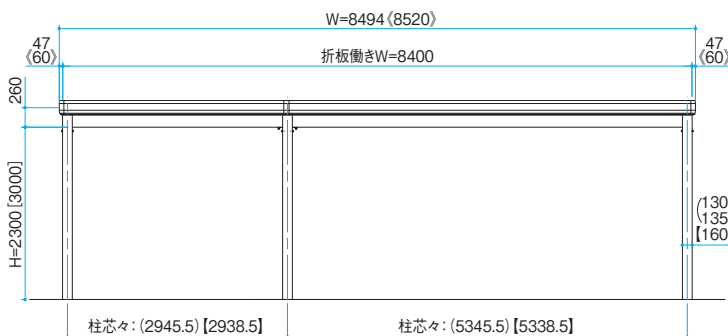

[ ] 数字はロング柱 ( ) 数字は角柱130・135 [ ] 数字は丸柱を示す ◊ 数字はローレットを示す



# 3000 TYPE

耐積雪量  
100 cm相当  
※比重0.3にて算出

耐風圧強度  
46 m/秒相当



3台用 8本柱



3000 TYPE

1台用

1台用ワイド

2台用

2台用ワイド

3台用

3台用連結

4台用連結

奥行連棟2台用

奥行連棟ワイド2台用

奥行連棟4台用

オプション

■セット価格表／標準柱

柱タイプ	破風		
	スタンダード	ローレット	ローレットBD
角柱	115×115mm	—	—
	130×130mm	¥1,663,500	¥1,679,000
	135×135mm	¥1,807,500	¥1,823,000
丸柱	φ170mm	¥1,766,500	¥1,795,000

■セット価格表／ロング柱

柱タイプ	破風		
	スタンダード	ローレット	ローレットBD
角柱	115×115mm	—	—
	130×130mm	¥1,723,500	¥1,739,000
	135×135mm	¥1,889,500	¥1,905,000
丸柱	φ170mm	¥1,834,500	¥1,863,000

- 注意**
- 積雪が100cmを超える前に雪おろしをしてください。(比重0.3にて算出)
  - 湿った雪の場合、1cmあたりの重さが大きくなりますので、早めに雪おろしを行ってください。
  - 耐風圧強度の数値は目安であり製品保証値ではありません。
  - 一部受注生産品があります。
  - セット価格に折板は含まれておりません。

受注生産品(非在庫品)の詳細はP62をご参照ください。

オプションについての詳細はP57～60をご参照ください。

製品カラー	本体	KC ツヤ消しブラック	UC アーバングレー	SK ツヤ消しシルバー	
	破風	KC ツヤ消しブラック	UC アーバングレー	SK ツヤ消しシルバー	BD ツヤ消しブロンズ

※ローレットのみ



## option 詳しくはP57~60

### スクリーン用格子「グレイスライト」

アルファNSとグレイスライトが美しく融合。

機能性を確保しつつ、お洒落なアクセントの「格子30×50」と、幅の広い形状で力強い表情をつくる「格子100×10」の2種類をご用意。本体3色・破風4色に対して、スクリーン用格子は全12色からお選びいただけます。



本体(丸柱・桁300):SK / 破風(スタンダード):SK / 折板厚:0.6mm(ヘフ無し) / オプション:ポリカ折板



**注意** 丸柱には取り付けできません。



格子 30×50 (ピッチ90 / UC色)



格子 100×10(縦格子パターン / DA色)

### 側面パネル

■奥行5000mmタイプ



横からの風や雨、雪の吹き込みを防ぐとともに、スモークタイプなので夏の強い日射しから愛車を守ります。  
(写真は3段仕様)

※側面パネルのパネル色はブルースモークです。

**注意** 耐風圧強度46m/秒相当はスクリーン用格子や側面パネル等を取り付けない場合の目安となります。

### 基本寸法図

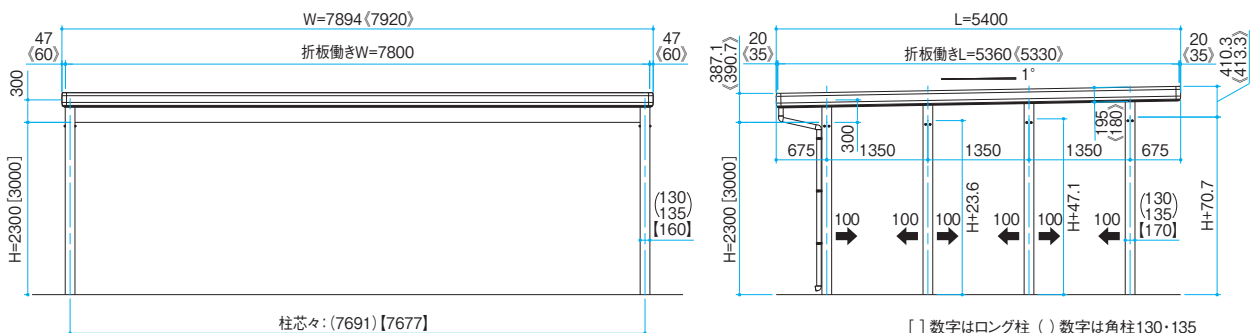

[ ] 数字はロング柱 ( ) 数字は角柱 130・135  
[ ] 数字は丸柱を示す < > 数字はローレットを示す



# 4500 TYPE

耐積雪量  
**150** cm相当  
※比重0.3にて算出

耐風圧強度  
**46** m/秒相当



1台用 6本柱



本体(角柱115・桁170):SK/破風(スタンダード):SK/折板厚:0.6mm(ヘブ無し)

### ■セット価格表/標準柱

柱タイプ	破風			
	スタンダード	ローレット	ローレットBD	
角柱	115×115mm	¥449,000	¥461,000	¥468,000
	130×130mm	¥476,000	¥488,000	¥495,000
	135×135mm	¥572,000	¥584,000	¥591,000
丸柱	φ170mm	¥553,000	¥565,000	¥572,000

### ■セット価格表/ロング柱

柱タイプ	破風			
	スタンダード	ローレット	ローレットBD	
角柱	115×115mm	¥489,500	¥501,500	¥508,500
	130×130mm	¥521,000	¥533,000	¥540,000
	135×135mm	¥633,500	¥645,500	¥652,500
丸柱	φ170mm	¥604,000	¥616,000	¥623,000

- 注意**
- ・積雪が150cmを超える前に雪おろしをしてください。(比重0.3にて算出)
  - ・湿った雪の場合、1cmあたりの重さが大きくなりますので、早めに雪おろしを行ってください。
  - ・耐風圧強度の数値は目安であり製品保証値ではありません。
  - ・一部受注生産品があります。
  - ・セット価格に折板は含まれておりません。

受注生産品(非在庫品)の詳細はP62をご参照ください。

オプションについての詳細はP57~60をご参照ください。

### ■基本寸法図

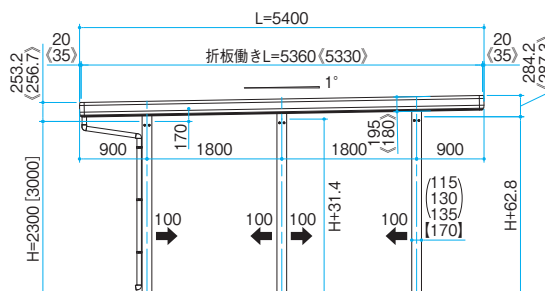
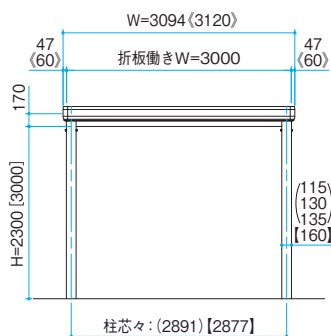

- [ ] 数字はロング柱
- ( ) 数字は角柱115・130・135
- [ ] 数字は丸柱を示す
- ◇ 数字はローレットを示す

製品カラー	本体	KC ツヤ消しブラック	UC アーバングレー	SK ツヤ消しシルバー	
	破風	KC ツヤ消しブラック	UC アーバングレー	SK ツヤ消しシルバー	BD ツヤ消しブロンズ

※ローレットのみ



# 1台用ワイド 6本柱



本体(丸柱・桁220):UC/破風(スタンダード):UC/折板厚:0.6mm(ヘア付き)

## ■セット価格表/標準柱

柱タイプ	破風			
	スタンダード	ローレット	ローレットBD	
角柱	115×115mm	¥591,000	¥601,500	¥610,500
	130×130mm	¥618,000	¥628,500	¥637,500
	135×135mm	¥718,500	¥729,000	¥738,000
丸柱	φ170mm	¥695,000	¥705,500	¥714,500

## ■セット価格表/ロング柱

柱タイプ	破風			
	スタンダード	ローレット	ローレットBD	
角柱	115×115mm	¥631,500	¥642,000	¥651,000
	130×130mm	¥663,000	¥673,500	¥682,500
	135×135mm	¥780,000	¥790,500	¥799,500
丸柱	φ170mm	¥746,000	¥756,500	¥765,500

- 注意**
- 積雪が150cmを超える前に雪おろしをしてください。(比重0.3にて算出)
  - 湿った雪の場合、1cmあたりの重さが大きくなりますので、早めに雪おろしを行ってください。
  - 耐風圧強度の数値は目安であり製品保証値ではありません。
  - 一部受注生産品があります。
  - セット価格に折板は含まれておりません。

受注生産品(非在庫品)の詳細はP62をご参照ください。

オプションについての詳細はP57~60をご参照ください。

## ■基本寸法図

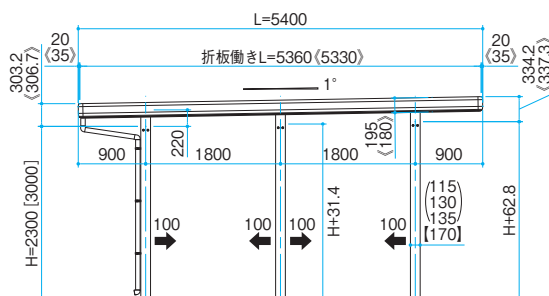
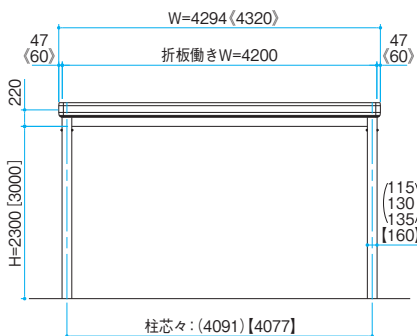

- [ ] 数字はロング柱
- ( ) 数字は角柱115・130・135
- [ ] 数字は丸柱を示す
- ◇ 数字はローレットを示す



# 4500 TYPE

耐積雪量

**150** cm相当

※比重0.3にて算出

耐風圧強度

**46** m/秒相当



## 2台用 6本柱



本体(角柱130・桁260):UC/破風(ローレット):BD/折板厚:0.6mm(ヘア付き)/オプション:ポリカ折板

### ■セット価格表/標準柱

柱タイプ	破風			
	スタンダード	ローレット	ローレットBD	
角柱	115×115mm	¥810,000	¥825,500	¥835,500
	130×130mm	¥837,000	¥852,500	¥862,500
	135×135mm	¥942,000	¥957,500	¥967,500
丸柱	φ170mm	¥914,000	¥929,500	¥939,500

### ■セット価格表/ロング柱

柱タイプ	破風			
	スタンダード	ローレット	ローレットBD	
角柱	115×115mm	—	—	—
	130×130mm	¥882,000	¥897,500	¥907,500
	135×135mm	¥1,002,000	¥1,017,500	¥1,027,500
丸柱	φ170mm	¥965,000	¥980,500	¥990,500

- 注意**
- 積雪が150cmを超える前に雪おろしをしてください。(比重0.3にて算出)
  - 湿った雪の場合、1cmあたりの重さが大きくなりますので、早めに雪おろしを行ってください。
  - 耐風圧強度の数値は目安であり製品保証値ではありません。
  - 一部受注生産品があります。
  - セット価格に折板は含まれておりません。

受注生産品(非在庫品)の詳細はP62をご参照ください。

オプションについての詳細はP57~60をご参照ください。

### ■基本寸法図

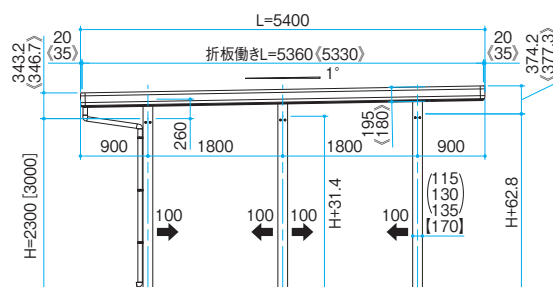
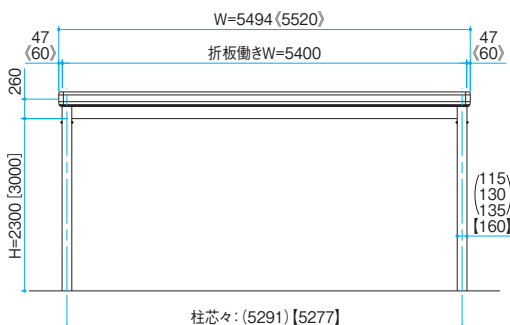

- [ ] 数字はロング柱
- ( ) 数字は角柱115・130・135
- [ ] 数字は丸柱を示す
- ◇ 数字はローレットを示す

製品カラー	本体	KC ツヤ消しブラック	UC アーバングレー	SK ツヤ消しシルバー	
	破風	KC ツヤ消しブラック	UC アーバングレー	SK ツヤ消しシルバー	BD ツヤ消しブロンズ

※ローレットのみ



## 2台用ワイド 6本柱



本体(丸柱・桁300):SK/破風(ローレット):BD/折板厚:0.6mm(ヘア無し)

### ■セット価格表/標準柱

柱タイプ	破風		
	スタンダード	ローレット	ローレットBD
角柱	115×115mm	—	—
	130×130mm	¥987,500	¥1,003,000
	135×135mm	¥1,095,500	¥1,111,000
丸柱	φ170mm	¥1,064,500	¥1,080,000

### ■セット価格表/ロング柱

柱タイプ	破風		
	スタンダード	ローレット	ローレットBD
角柱	115×115mm	—	—
	130×130mm	¥1,032,500	¥1,048,000
	135×135mm	¥1,157,000	¥1,172,500
丸柱	φ170mm	¥1,115,500	¥1,131,000

- 注意**
- 積雪が150cmを超える前に雪おろしをしてください。(比重0.3にて算出)
  - 湿った雪の場合、1cmあたりの重さが大きくなりますので、早めに雪おろしを行ってください。
  - 耐風圧強度の数値は目安であり製品保証値ではありません。
  - 一部受注生産品があります。
  - セット価格に折板は含まれておりません。

受注生産品(非在庫品)の詳細はP62をご参照ください。

オプションについての詳細はP57~60をご参照ください。

### ■基本寸法図

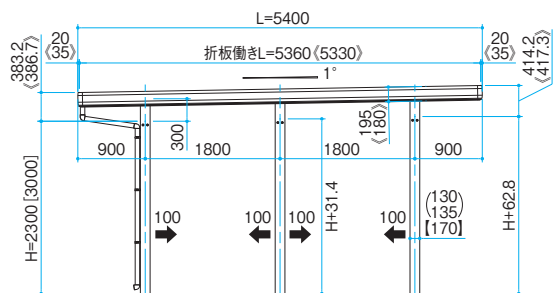
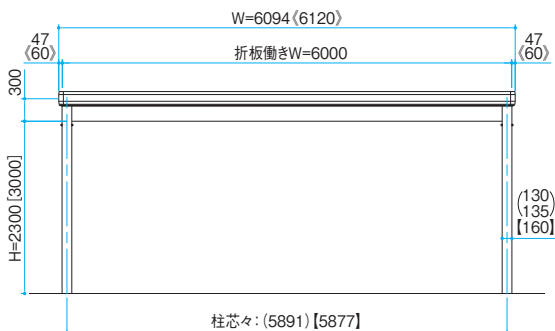

[ ] 数字はロング柱  
( ) 数字は角柱130・135  
【】数字は丸柱を示す  
◇ 数字はローレットを示す



# 4500 TYPE

耐積雪量 **150** cm相当  
※比重0.3にて算出

耐風圧強度 **46** m/秒相当

 **3台用連結 9本柱**



4500 TYPE

1台用

1台用ワイド

2台用

2台用ワイド

3台用

3台用連結

4台用連結

奥行連棟2台用

奥行連棟ワイド2台用

奥行連棟4台用

オプション

■セット価格表／標準柱

柱タイプ	破風		
	スタンダード	ローレット	ローレットBD
角柱	115×115mm	—	—
	130×130mm	¥1,319,500	¥1,337,000
	135×135mm	¥1,469,500	¥1,487,000
丸柱	φ170mm	¥1,416,000	¥1,433,500

■セット価格表／ロング柱

柱タイプ	破風		
	スタンダード	ローレット	ローレットBD
角柱	115×115mm	—	—
	130×130mm	¥1,385,500	¥1,403,000
	135×135mm	¥1,559,500	¥1,577,000
丸柱	φ170mm	¥1,494,000	¥1,511,500

**注意** ・積雪が150cmを超える前に雪おろしをしてください。(比重0.3にて算出)  
 ・湿った雪の場合、1cmあたりの重さが大きくなりますので、早めに雪おろしを行ってください。  
 ・耐風圧強度の数値は目安であり製品保証値ではありません。  
 ・一部受注生産品があります。  
 ・セット価格に折板は含まれておりません。

受注生産品(非在庫品)の詳細はP62をご参照ください。

オプションについての詳細はP57～60をご参照ください。

製品カラー	本体	KC ツヤ消しブラック	UC アーバングレー	SK ツヤ消しシルバー	
	破風	KC ツヤ消しブラック	UC アーバングレー	SK ツヤ消しシルバー	BD ツヤ消しブロンズ

※ローレットのみ



本体(角柱135・桁260)・UC／破風(スタンダード)・UC／折板厚:0.6mm(ヘア付き)／オプションロング柱

## option 詳しくはP57~60

### 側面パネル

横からの風や雨、雪の吹き込みを防ぐとともに、  
スモークタイプなので夏の強い日射しから愛車を守ります。

■奥行5400mmタイプ

※側面パネルのパネル色はブルースモークです。



**注意** 耐風圧強度46m/秒相当はスクリーン用格子や側面パネル等を取り付けけない場合の目安となります。

### 基本寸法図

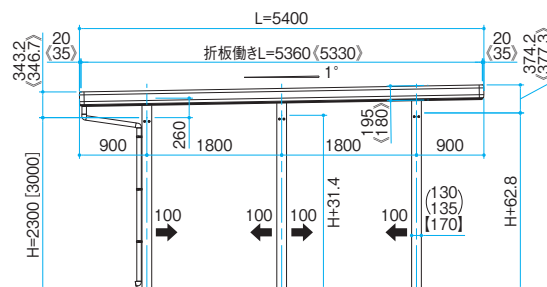
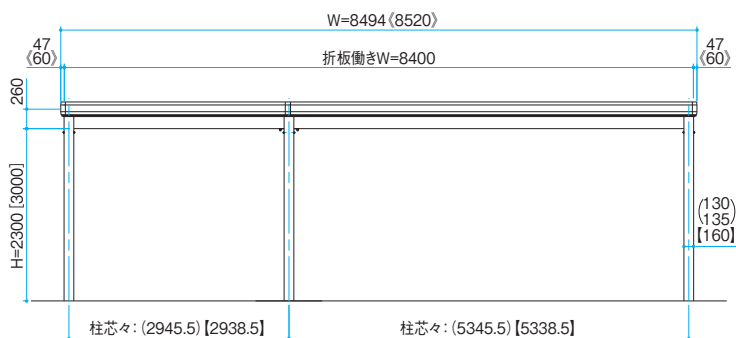

[ ] 数字はロング柱 ( ) 数字は角柱130・135 [ ] 数字は丸柱を示す ◊ 数字はローレットを示す



# 6000 TYPE

耐積雪量  
**200**cm相当  
※比重0.3にて算出

耐風圧強度  
**46**m/秒相当



1台用 6本柱



本体(丸柱・桁220):UC / 破風(スタンダード):UC / 折板厚:0.8mm(ヘア付き) / オプション:ロング柱

6000 TYPE  
1台用  
1台用ワイド  
2台用  
2台用ワイド  
3台用  
3台用連結  
4台用連結  
奥行連結2台用  
奥行連結ワイド2台用  
奥行連結4台用  
オプション

### ■セット価格表 / 標準柱

柱タイプ	破風			
	スタンダード	ローレット	ローレットBD	
角柱	115×115mm	¥497,000	¥509,000	¥516,000
	130×130mm	¥524,000	¥536,000	¥543,000
	135×135mm	¥624,500	¥636,500	¥643,500
丸柱	φ170mm	¥601,000	¥613,000	¥620,000

### ■セット価格表 / ロング柱

柱タイプ	破風			
	スタンダード	ローレット	ローレットBD	
角柱	115×115mm	¥537,500	¥549,500	¥556,500
	130×130mm	¥569,000	¥581,000	¥588,000
	135×135mm	¥686,000	¥698,000	¥705,000
丸柱	φ170mm	¥652,000	¥664,000	¥671,000

- 注意**
- ・積雪が200cmを超える前に雪おろしをしてください。(比重0.3にて算出)
  - ・湿った雪の場合、1cmあたりの重さが大きくなりますので、早めに雪おろしを行ってください。
  - ・耐風圧強度の数値は目安であり製品保証値ではありません。
  - ・一部受注生産品があります。
  - ・セット価格に折板は含まれておりません。
  - ・折板はt=0.8mmをご使用ください。

受注生産品(非在庫品)の詳細はP62をご参照ください。

オプションについての詳細はP57~60をご参照ください。

### ■基本寸法図

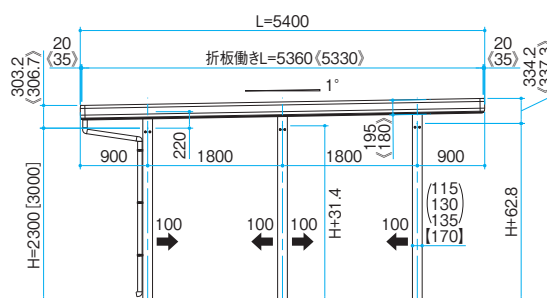
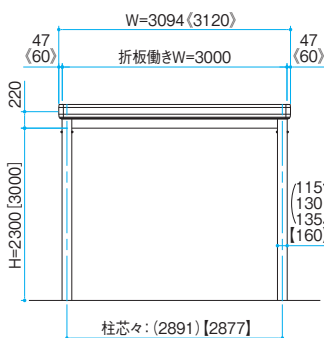

[ ] 数字はロング柱  
( ) 数字は角柱115・130・135  
【】 数字は丸柱を示す  
◇ 数字はローレットを示す

製品カラー	本体	KC ツヤ消しブラック	UC アーバングレー	SK ツヤ消しシルバー	
	破風	KC ツヤ消しブラック	UC アーバングレー	SK ツヤ消しシルバー	BD ツヤ消しブロンズ

※ローレットのみ



# 1台用ワイド 6本柱



本体(角柱130×桁260)・SK／破風(スタンダード)・SK／折板厚:0.8mm(ヘア無し)／オプション:ロング柱

## ■セット価格表／標準柱

柱タイプ	破風			
	スタンダード	ローレット	ローレットBD	
角柱	115×115mm	¥696,000	¥706,500	¥715,500
	130×130mm	¥723,000	¥733,500	¥742,500
	135×135mm	¥828,000	¥838,500	¥847,500
丸柱	φ170mm	¥800,000	¥810,500	¥819,500

## ■セット価格表／ロング柱

柱タイプ	破風			
	スタンダード	ローレット	ローレットBD	
角柱	115×115mm	—	—	—
	130×130mm	¥768,000	¥778,500	¥787,500
	135×135mm	¥888,000	¥898,500	¥907,500
丸柱	φ170mm	¥851,000	¥861,500	¥870,500

- 注意**
- 積雪が200cmを超える前に雪おろしをしてください。(比重0.3にて算出)
  - 湿った雪の場合、1cmあたりの重さが大きくなりますので、早めに雪おろしを行ってください。
  - 耐風圧強度の数値は目安であり製品保証値ではありません。
  - 一部受注生産品があります。
  - セット価格に折板は含まれておりません。
  - 折板はt=0.8mmをご使用ください。

受注生産品(非在庫品)の詳細はP62をご参照ください。

オプションについての詳細はP57~60をご参照ください。

## ■基本寸法図

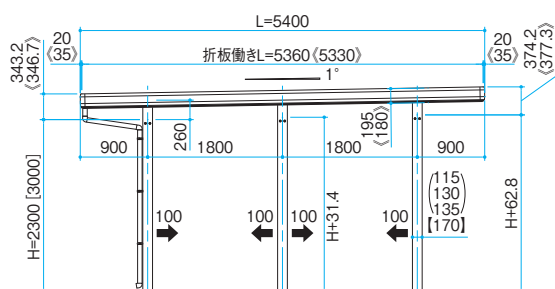
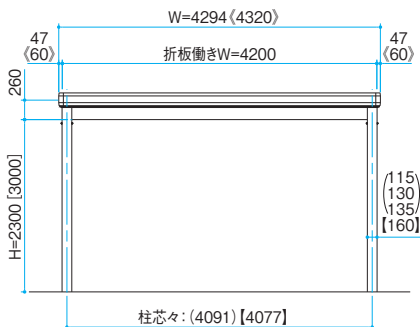

[ ] 数字はロング柱  
( ) 数字は角柱115・130・135  
【】数字は丸柱を示す  
◇ 数字はローレットを示す

# 6000 TYPE

耐積雪量  
**200** cm相当  
※比重0.3にて算出

耐風圧強度  
**46** m/秒相当



## 2台用 6本柱



本体(角柱135・桁300):UC / 破風(スタンダード):UC / 折板厚:0.8mm (ペフ付き)

6000 TYPE

1台用

1台用ワイド

2台用

2台用ワイド

3台用

3台用連結

4台用連結

奥行連結2台用

奥行連結ワイド2台用

奥行連結4台用

オプション

### ■セット価格表 / 標準柱

柱タイプ	破風			
	スタンダード	ローレット	ローレットBD	
角柱	115×115mm	¥894,000	¥909,500	¥919,500
	130×130mm	¥921,000	¥936,500	¥946,500
	135×135mm	¥1,029,000	¥1,044,500	¥1,054,500
丸柱	φ170mm	¥998,000	¥1,013,500	¥1,023,500

### ■セット価格表 / ロング柱

柱タイプ	破風			
	スタンダード	ローレット	ローレットBD	
角柱	115×115mm	—	—	—
	130×130mm	¥966,000	¥981,500	¥991,500
	135×135mm	¥1,090,500	¥1,106,000	¥1,116,000
丸柱	φ170mm	¥1,049,000	¥1,064,500	¥1,074,500

- 注意**
- ・積雪が200cmを超える前に雪おろしをしてください。(比重0.3にて算出)
  - ・湿った雪の場合、1cmあたりの重さが大きくなりますので、早めに雪おろしを行ってください。
  - ・耐風圧強度の数値は目安であり製品保証値ではありません。
  - ・一部受注生産品があります。
  - ・セット価格に折板は含まれておりません。
  - ・折板はt=0.8mmをご使用ください。

受注生産品(非在庫品)の詳細はP62をご参照ください。

オプションについての詳細はP57~60をご参照ください。

### ■基本寸法図

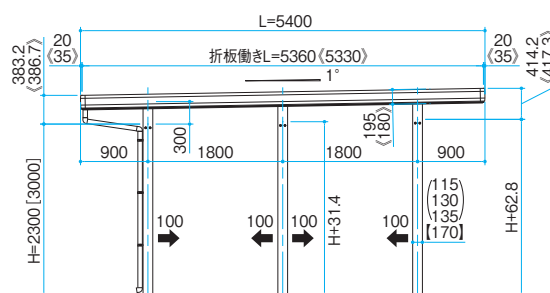
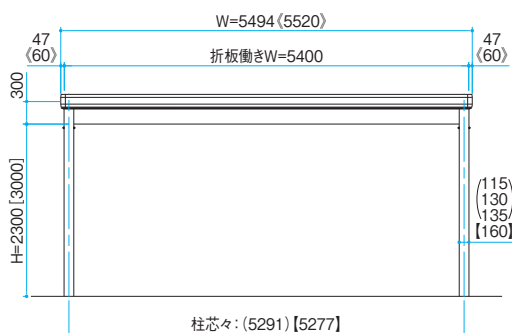

[ ] 数字はロング柱  
( ) 数字は角柱115・130・135  
【】 数字は丸柱を示す  
◇ 数字はローレットを示す



製品カラー	本体	KC ツヤ消しブラック	UC アーバングレー	SK ツヤ消しシルバー	
	破風	KC ツヤ消しブラック	UC アーバングレー	SK ツヤ消しシルバー	BD ツヤ消しブロンズ

※ローレットのみ



## 2台用ワイド 8本柱



本体(角柱130・桁300):KC/破風(ローレット):BD/折板厚:0.6mm(ヘフ無し)/オプション:ポリカ折板

### ■セット価格表/標準柱

柱タイプ	破風			
	スタンダード	ローレット	ローレットBD	
115×115mm	—	—	—	
角柱	130×130mm	¥1,273,000	¥1,288,500	¥1,299,500
	135×135mm	¥1,417,000	¥1,432,500	¥1,443,500
丸柱	φ170mm	¥1,376,000	¥1,391,500	¥1,402,500

### ■セット価格表/ロング柱

柱タイプ	破風			
	スタンダード	ローレット	ローレットBD	
115×115mm	—	—	—	
角柱	130×130mm	¥1,333,000	¥1,348,500	¥1,359,500
	135×135mm	¥1,499,000	¥1,514,500	¥1,525,500
丸柱	φ170mm	¥1,444,000	¥1,459,500	¥1,470,500

- 注意**
- ・積雪が200cmを超える前に雪おろしをしてください。(比重0.3にて算出)
  - ・湿った雪の場合、1cmあたりの重さが大きくなりますので、早めに雪おろしを行ってください。
  - ・耐風圧強度の数値は目安であり製品保証値ではありません。
  - ・一部受注生産品があります。
  - ・セット価格に折板は含まれておりません。

受注生産品(非在庫品)の詳細はP62をご参照ください。

オプションについての詳細はP57~60をご参照ください。

### ■基本寸法図

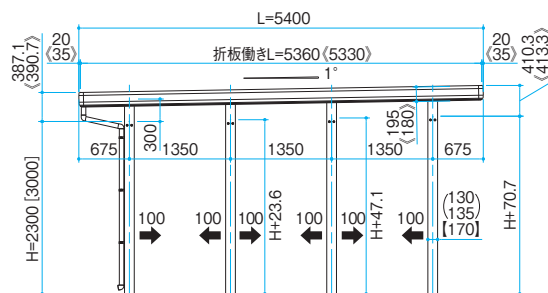
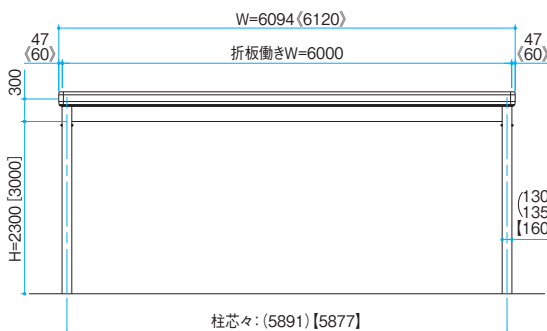

[ ] 数字はロング柱  
( ) 数字は角柱130・135  
【】 数字は丸柱を示す  
◇ 数字はローレットを示す

# 6000 TYPE

耐積雪量  
200cm相当  
※比重0.3にて算出

耐風圧強度  
46m/秒相当



3台用連結 9本柱



6000 TYPE

1台用

1台用ワイド

2台用

2台用ワイド

3台用

3台用連結

4台用連結

奥行連棟2台用

奥行連棟ワイド2台用

奥行連棟4台用

オプション

■セット価格表／標準柱

柱タイプ	破風		
	スタンダード	ローレット	ローレットBD
角柱	115×115mm	—	—
	130×130mm	¥1,450,000	¥1,467,500
	135×135mm	¥1,604,500	¥1,622,000
丸柱	φ170mm	¥1,546,500	¥1,577,500

■セット価格表／ロング柱

柱タイプ	破風		
	スタンダード	ローレット	ローレットBD
角柱	115×115mm	—	—
	130×130mm	¥1,516,000	¥1,533,500
	135×135mm	¥1,696,000	¥1,713,500
丸柱	φ170mm	¥1,624,500	¥1,655,500

- 注意**
- 積雪が200cmを超える前に雪おろしをしてください。(比重0.3にて算出)
  - 湿った雪の場合、1cmあたりの重さが大きくなりますので、早めに雪おろしを行ってください。
  - 耐風圧強度の数値は目安であり製品保証値ではありません。
  - 一部受注生産品があります。
  - セット価格に折板は含まれておりません。
  - 折板はt=0.8mmをご使用ください。

受注生産品(非在庫品)の詳細はP62をご参照ください。

オプションについての詳細はP57～60をご参照ください。

製品カラー	本体	KC ツヤ消しブラック	UC アーバングレー	SK ツヤ消しシルバー	
	破風	KC ツヤ消しブラック	UC アーバングレー	SK ツヤ消しシルバー	BD ツヤ消しブロンズ

※ローレットのみ



6000 TYPE

- 1 台用
- 1 台用ワイド
- 2 台用
- 2 台用ワイド
- 3 台用
- 3 台用連結
- 4 台用連結
- 奥行連結2台用
- 奥行連結ワイド2台用
- 奥行連結4台用
- オプション

## option 詳しくはP57~60

### 側面パネル

雪や雨風の吹き込みを軽減させる側面パネルなら、目隠し効果を高めながら、採光性を保ちます。



本体(角柱130・桁300):SK/破風(スタンダード):SK/折板厚:0.8mm(ペフ無し)



**注意** 耐風圧強度46m/秒相当はスクリーン用格子や側面パネル等を取り付けない場合の目安となります。

### 基本寸法図

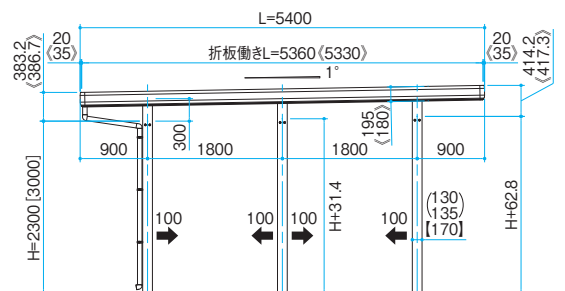
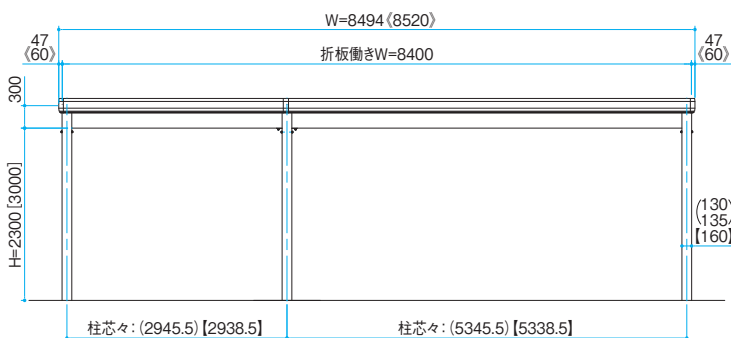

[ ] 数字はロング柱 ( ) 数字は角柱130・135 [ ] 数字は丸柱を示す ◊ 数字はローレットを示す



# 4台用連結

耐積雪量 ※比重0.3にて算出  
1500タイプ 3000タイプ

50 | 100 cm 相当

耐風圧強度 46 m/秒 相当



1500 TYPE 6本柱  
3000 TYPE 6本柱



1500TYPE  
3000TYPE

1台用

1台用ワイド

2台用

2台用ワイド

3台用

3台用連結

4台用連結

奥行連結2台用

奥行連結ワイド2台用

奥行連結4台用

オプション

## ■1500タイプセット価格表／標準柱

柱タイプ	柱タイプ	破 風		
		スタンダード	ローレット	ローレットBD
角 柱	115×115mm	—	—	—
	130×130mm	—	—	—
	135×135mm	¥1,041,500	¥1,062,500	¥1,079,000
丸 柱	φ170mm	—	—	—

## ■1500タイプセット価格表／ロング柱

柱タイプ	柱タイプ	破 風		
		スタンダード	ローレット	ローレットBD
角 柱	115×115mm	—	—	—
	130×130mm	—	—	—
	135×135mm	¥1,101,500	¥1,122,500	¥1,139,000
丸 柱	φ170mm	—	—	—

## ■3000タイプセット価格表／標準柱

柱タイプ	柱タイプ	破 風		
		スタンダード	ローレット	ローレットBD
角 柱	115×115mm	—	—	—
	130×130mm	—	—	—
	135×135mm	¥1,327,500	¥1,348,500	¥1,365,000
丸 柱	φ170mm	—	—	—

## ■3000タイプセット価格表／ロング柱

柱タイプ	柱タイプ	破 風		
		スタンダード	ローレット	ローレットBD
角 柱	115×115mm	—	—	—
	130×130mm	—	—	—
	135×135mm	¥1,696,500	¥1,717,500	¥1,734,000
丸 柱	φ170mm	—	—	—

- 注意**
- 積雪が50、100cmを超える前に雪おろしをしてください。(比重0.3にて算出)
  - 湿った雪の場合、1cmあたりの重さが大きくなりますので、早めに雪おろしを行ってください。
  - 耐風圧強度の数値は目安であり製品保証値ではありません。
  - 高強度柱(角柱135mm)とスチール補強との組み合わせで5台以上、最大13台までの多連棟にも対応できます。詳細についてはもよりの営業所までお問い合わせください。
  - 一部受注生産品があります。
  - セット価格に折板は含まれておりません。
  - 1500タイプの折板はt=0.6mmまたは0.8mm、3000タイプの折板はt=0.8mmをご使用ください。

受注生産品(非在庫品)の詳細はP62をご参照ください。

オプションについての詳細はP57～60をご参照ください。

製品カラー	本体	KC ツヤ消しブラック	UC アーバングレー	SK ツヤ消しシルバー	
	破風	KC ツヤ消しブラック	UC アーバングレー	SK ツヤ消しシルバー	BD ツヤ消しブロンズ

※ローレットのみ



3000タイプ/本体(角柱135・桁260):UC/破風(ローレット):BD/折板厚:0.8mm(ヘフ付き)

■基本寸法図 表示寸法は1500、3000タイプ共通。ただし、□囲み部は3000タイプの寸法です。

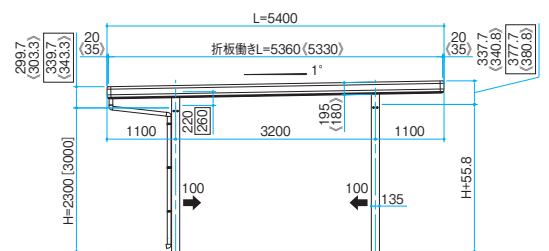
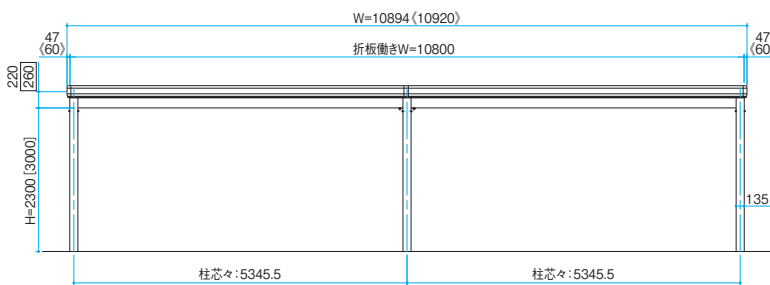

[ ] 数字はロング柱 ◊ 数字はローレットを示す

1500TYPE  
3000TYPE

1  
台用

1  
台用ワイド

2  
台用

2  
台用ワイド

3  
台用

3  
台用連結

4  
台用連結

奥行  
連棟2  
台用

奥行  
連棟ワイド  
2台用

奥行  
連棟4  
台用

オプション

# 4台用連結

耐積雪量 ※比重0.3にて算出  
4500タイプ 6000タイプ  
**150** | **200** cm  
相当

耐風圧強度  
**46** m/秒 相当



## 4500 TYPE 9本柱



本体(角柱135・桁260):SK / 破風(スタンダード):SK / 折板厚:0.8mm (ペフ無し)

### ■4500タイプセット価格表 / 標準柱

柱タイプ	破風		
	スタンダード	ローレット	ローレットBD
角柱	115×115mm	—	—
	130×130mm	—	—
	135×135mm	¥1,887,500	¥1,908,500
丸柱	φ170mm	—	—

### ■4500タイプセット価格表 / ロング柱

柱タイプ	破風		
	スタンダード	ローレット	ローレットBD
角柱	115×115mm	—	—
	130×130mm	—	—
	135×135mm	¥2,441,000	¥2,462,000
丸柱	φ170mm	—	—

- 注意**
- ・積雪が150cmを超える前に雪おろしをしてください。(比重0.3にて算出)
  - ・湿った雪の場合、1cmあたりの重さが大きくなりますので、早めに雪おろしを行ってください。
  - ・耐風圧強度の数値は目安であり製品保証値ではありません。
  - ・高強度柱(角柱135mm)とスチール補強との組み合わせで5台以上、最大13台までの多連棟にも対応できます。詳細についてはもよりの営業所までお問い合わせください。
  - ・一部受注生産品があります。
  - ・セット価格に折板は含まれておりません。

受注生産品(非在庫品)の詳細はP62をご参照ください。

オプションについての詳細はP57~60をご参照ください。

### ■基本寸法図

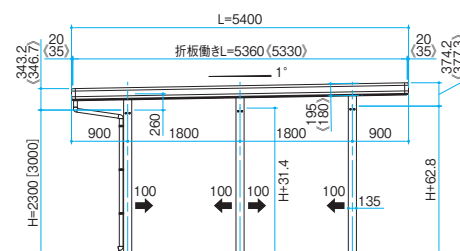
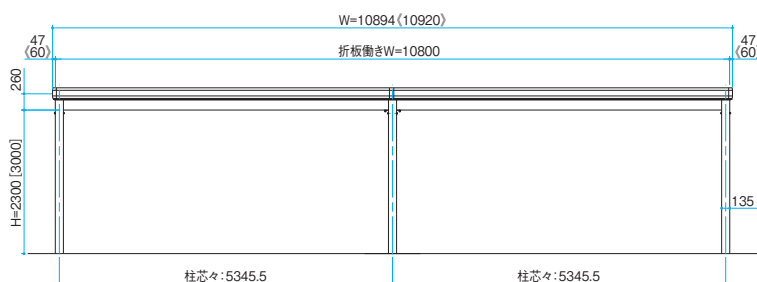

[ ] 数字はロング柱 ◊ 数字はローレットを示す



製品カラー	本体	KC ツヤ消しブラック	UC アーバングレー	SK ツヤ消しシルバー	
	破風	KC ツヤ消しブラック	UC アーバングレー	SK ツヤ消しシルバー	BD ツヤ消しブロンズ

※ローレットのみ



## 6000 TYPE 12本柱



本体(角柱135・桁260):KC/破風(ローレット):SK/折板厚:0.8mm(ペフ無し)

### ■6000タイプセット価格表/標準柱

柱タイプ	破風		
	スタンダード	ローレット	ローレットBD
角柱	115×115mm	—	—
	130×130mm	—	—
	135×135mm	¥2,447,500	¥2,468,500
丸柱	φ170mm	—	—

### ■6000タイプセット価格表/ロング柱

柱タイプ	破風		
	スタンダード	ローレット	ローレットBD
角柱	115×115mm	—	—
	130×130mm	—	—
	135×135mm	¥3,185,500	¥3,206,500
丸柱	φ170mm	—	—

- 注意**
- ・積雪が200cmを超える前に雪おろしをしてください。(比重0.3にて算出)
  - ・湿った雪の場合、1cmあたりの重さが大きくなりますので、早めに雪おろしを行ってください。
  - ・耐風圧強度の数値は目安であり製品保証値ではありません。
  - ・高強度柱(角柱135mm)とスチール補強との組み合わせで5台以上、最大13台までの多連棟にも対応できます。詳細についてはもよりの営業所までお問い合わせください。
  - ・奥行方向の柱ピッチおよびはね出し寸法の変更は対応不可となります。
  - ・一部受注生産品があります。
  - ・セット価格に折板は含まれておりません。

受注生産品(非在庫品)の詳細はP62をご参照ください。

オプションについての詳細はP57~60をご参照ください。

### ■基本寸法図

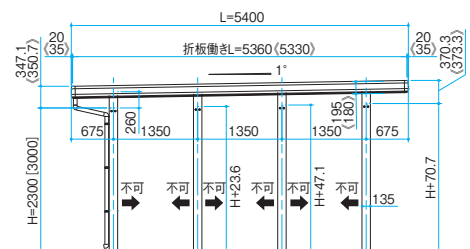
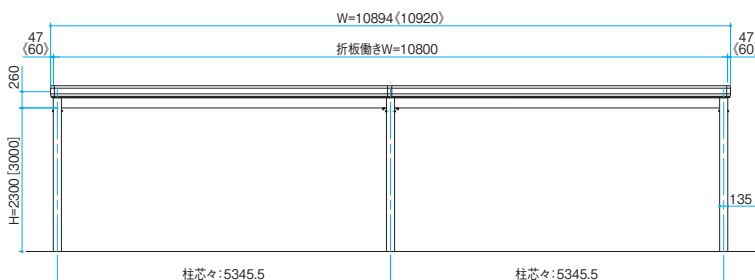

[ ] 数字はロング柱 ◊ 数字はローレットを示す

# 奥行連棟 2台用

耐積雪量 ※比重0.3にて算出  
 1500タイプ 3000タイプ 4500タイプ 6000タイプ  
**50 100 150 200** cm相当

耐風圧強度  
**46** m/秒相当



**1500** TYPE **8**本柱  
**3000** TYPE **8**本柱



1500タイプ/本体(丸柱・桁170):UC/破風(スタンダード):UC/折板厚:0.6mm(ヘア付き)

## ■1500タイプセット価格表/標準柱

柱タイプ	柱タイプ	破風		
		スタンダード	ローレット	ローレットBD
角柱	115×115mm	¥612,000	¥625,500	¥636,500
	130×130mm	¥648,000	¥661,500	¥672,500
	135×135mm	¥776,000	¥789,500	¥800,500
丸柱	φ170mm	¥751,000	¥764,500	¥775,500

## ■1500タイプセット価格表/ロング柱

柱タイプ	柱タイプ	破風		
		スタンダード	ローレット	ローレットBD
角柱	115×115mm	¥666,000	¥679,500	¥690,500
	130×130mm	¥708,000	¥721,500	¥732,500
	135×135mm	¥858,000	¥871,500	¥882,500
丸柱	φ170mm	¥819,000	¥832,500	¥843,500

## ■3000タイプセット価格表/標準柱

柱タイプ	柱タイプ	破風		
		スタンダード	ローレット	ローレットBD
角柱	115×115mm	¥612,000	¥625,500	¥636,500
	130×130mm	¥648,000	¥661,500	¥672,500
	135×135mm	¥776,000	¥789,500	¥800,500
丸柱	φ170mm	¥751,000	¥764,500	¥775,500

## ■3000タイプセット価格表/ロング柱

柱タイプ	柱タイプ	破風		
		スタンダード	ローレット	ローレットBD
角柱	115×115mm	¥666,000	¥679,500	¥690,500
	130×130mm	¥708,000	¥721,500	¥732,500
	135×135mm	¥858,000	¥871,500	¥882,500
丸柱	φ170mm	¥819,000	¥832,500	¥843,500

- 注意**
- 積雪が50、100cmを超える前に雪おろしをしてください。(比重0.3にて算出)
  - 湿った雪の場合、1cmあたりの重さが大きくなりますので、早めに雪おろしを行ってください。
  - 耐風圧強度の数値は目安であり製品保証値ではありません。
  - 一部受注生産品があります。
  - セット価格に折板は含まれておりません。
  - 1500タイプの折板はt=0.6mmまたは0.8mm、3000タイプの折板はt=0.8mmをご使用ください。

受注生産品(非在庫品)の詳細はP62をご参照ください。

オプションについての詳細はP57~60をご参照ください。

## ■基本寸法図 表示寸法は1500、3000タイプ共通

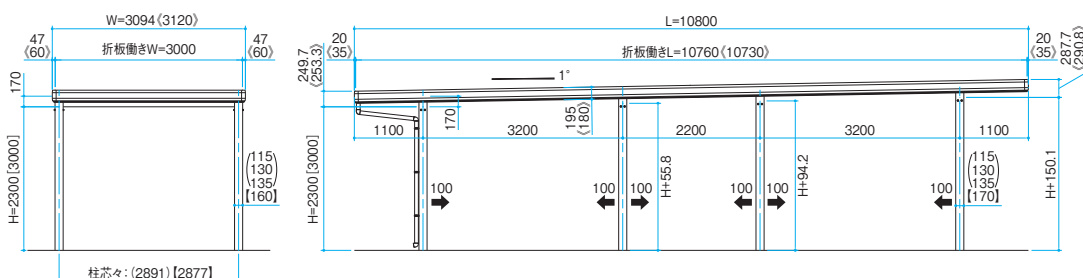

[ ] 数字はロング柱  
 ( ) 数字は角柱115・130・135  
 [ ] 数字は丸柱を示す  
 ◇ 数字はローレットを示す

製品カラー	本体	KC ツヤ消しブラック	UC アーバングレー	SK ツヤ消しシルバー	
	破風	KC ツヤ消しブラック	UC アーバングレー	SK ツヤ消しシルバー	BD ツヤ消しブロンズ

※ローレットのみ



4500 TYPE 12本柱  
6000 TYPE 12本柱



4500タイプ/本体(丸柱・桁170):UC/破風(スタンダード):UC/折板厚:0.6mm(ヘア付き)

■4500タイプセット価格表/標準柱

柱タイプ		破風		
		スタンダード	ローレット	ローレットBD
角柱	115×115mm	¥846,000	¥859,500	¥870,500
	130×130mm	¥900,000	¥913,500	¥924,500
	135×135mm	¥1,092,000	¥1,105,500	¥1,116,500
丸柱	φ170mm	¥1,054,000	¥1,067,500	¥1,078,500

■4500タイプセット価格表/ロング柱

柱タイプ		破風		
		スタンダード	ローレット	ローレットBD
角柱	115×115mm	¥927,000	¥940,500	¥951,500
	130×130mm	¥990,000	¥1,003,500	¥1,014,500
	135×135mm	¥1,215,000	¥1,228,500	¥1,239,500
丸柱	φ170mm	¥1,156,000	¥1,169,500	¥1,180,500

■6000タイプセット価格表/標準柱

柱タイプ		破風		
		スタンダード	ローレット	ローレットBD
角柱	115×115mm	¥942,000	¥955,500	¥966,500
	130×130mm	¥996,000	¥1,009,500	¥1,020,500
	135×135mm	¥1,197,000	¥1,210,500	¥1,221,500
丸柱	φ170mm	¥1,150,000	¥1,163,500	¥1,174,500

■6000タイプセット価格表/ロング柱

柱タイプ		破風		
		スタンダード	ローレット	ローレットBD
角柱	115×115mm	¥1,023,000	¥1,036,500	¥1,047,500
	130×130mm	¥1,086,000	¥1,099,500	¥1,110,500
	135×135mm	¥1,320,000	¥1,333,500	¥1,344,500
丸柱	φ170mm	¥1,252,000	¥1,265,500	¥1,276,500

- 注意**
- 積雪が150、200cmを超える前に雪おろしをしてください。(比重0.3にて算出)
  - 湿った雪の場合、1cmあたりの重さが大きくなりますので、早めに雪おろしを行ってください。
  - 耐風圧強度の数値は目安であり製品保証値ではありません。
  - 一部受注生産品があります。
  - セット価格に折板は含まれておりません。
  - 4500タイプの折板はt=0.6mmまたは0.8mm、6000タイプの折板はt=0.8mmをご使用ください。

受注生産品(非在庫品)の詳細はP62をご参照ください。

オプションについての詳細はP57~60をご参照ください。

■基本寸法図 表示寸法は4500、6000タイプ共通。ただし、□ 囲み部は6000タイプの寸法です。

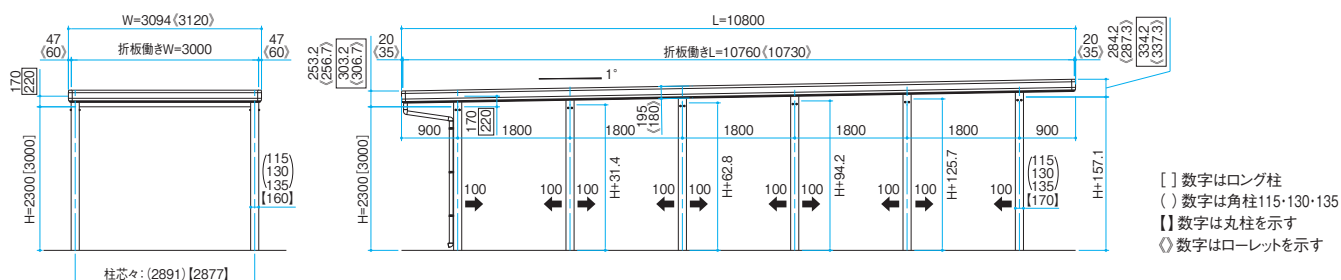

4500 TYPE  
6000 TYPE

1 台用

1 台用ワイド

2 台用

2 台用ワイド

3 台用

3 台用連結

4 台用連結

奥行連棟2台用

奥行連棟ワイド2台用

奥行連棟4台用

オプション



# 奥行連棟ワイド2台用

耐積雪量 ※比重0.3にて算出  
 1500タイプ 3000タイプ 4500タイプ 6000タイプ  
**50 100 150 200** cm相当

耐風圧強度  
**46** m/秒相当



**1500** TYPE **8**本柱  
**3000** TYPE **8**本柱



3000タイプ/本体(角柱115×桁220):KC/破風(スタンダード):KC/折板厚:0.8mm(ヘア付き)

## ■1500タイプセット価格表/標準柱

柱タイプ	柱径	破風		
		スタンダード	ローレット	ローレットBD
角柱	115×115mm	¥704,500	¥716,500	¥729,500
	130×130mm	¥740,500	¥752,500	¥765,500
	135×135mm	¥868,500	¥880,500	¥893,500
丸柱	φ170mm	¥843,500	¥855,500	¥868,500

## ■1500タイプセット価格表/ロング柱

柱タイプ	柱径	破風		
		スタンダード	ローレット	ローレットBD
角柱	115×115mm	¥758,500	¥770,500	¥783,500
	130×130mm	¥800,500	¥812,500	¥825,500
	135×135mm	¥950,500	¥962,500	¥975,500
丸柱	φ170mm	¥911,500	¥923,500	¥936,500

## ■3000タイプセット価格表/標準柱

柱タイプ	柱径	破風		
		スタンダード	ローレット	ローレットBD
角柱	115×115mm	¥796,500	¥808,500	¥821,500
	130×130mm	¥832,500	¥844,500	¥857,500
	135×135mm	¥966,500	¥978,500	¥991,500
丸柱	φ170mm	¥935,500	¥947,500	¥960,500

## ■3000タイプセット価格表/ロング柱

柱タイプ	柱径	破風		
		スタンダード	ローレット	ローレットBD
角柱	115×115mm	—	—	—
	130×130mm	¥892,500	¥904,500	¥917,500
	135×135mm	¥1,048,500	¥1,060,500	¥1,073,500
丸柱	φ170mm	¥1,003,500	¥1,015,500	¥1,028,500

- 注意**
- 積雪が50、100cmを超える前に雪おろしをしてください。(比重0.3にて算出)
  - 湿った雪の場合、1cmあたりの重さが大きくなりますので、早めに雪おろしを行ってください。
  - 耐風圧強度の数値は目安であり製品保証値ではありません。
  - 一部受注生産品があります。
  - セット価格に折板は含まれておりません。
  - 1500タイプの折板はt=0.6mmまたは0.8mm、3000タイプの折板はt=0.8mmをご使用ください。

受注生産品(非在庫品)の詳細はP62をご参照ください。

オプションについての詳細はP57~60をご参照ください。

## ■基本寸法図 表示寸法は1500、3000タイプ共通。ただし、□囲み部は3000タイプの寸法です。

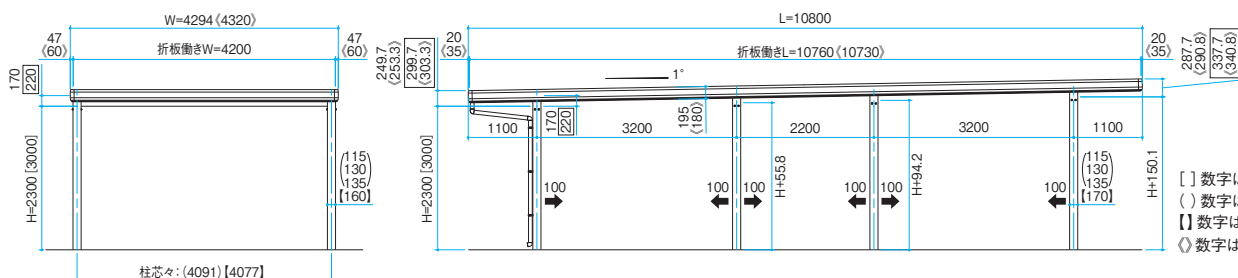

[ ] 数字はロング柱  
 ( ) 数字は角柱115・130・135  
 [ ] 数字は丸柱を示す  
 □ 数字はローレットを示す

製品カラー	本体	KC ツヤ消しブラック	UC アーバングレー	SK ツヤ消しシルバー	
	破風	KC ツヤ消しブラック	UC アーバングレー	SK ツヤ消しシルバー	BD ツヤ消しブロンズ

※ローレットのみ



4500 TYPE 12本柱  
6000 TYPE 12本柱



6000タイプ/本体(角柱115・桁260):SK/破風(スタンダード):SK/折板厚:0.8mm(ヘア付き)

■4500タイプセット価格表/標準柱

柱タイプ	破風			
	スタンダード	ローレット	ローレットBD	
角柱	115×115mm	¥1,115,500	¥1,127,500	¥1,140,500
	130×130mm	¥1,169,500	¥1,181,500	¥1,194,500
	135×135mm	¥1,370,500	¥1,382,500	¥1,395,500
丸柱	φ170mm	¥1,323,500	¥1,335,500	¥1,348,500

■4500タイプセット価格表/ロング柱

柱タイプ	破風			
	スタンダード	ローレット	ローレットBD	
角柱	115×115mm	¥1,196,500	¥1,208,500	¥1,221,500
	130×130mm	¥1,259,500	¥1,271,500	¥1,284,500
	135×135mm	¥1,493,500	¥1,505,500	¥1,518,500
丸柱	φ170mm	¥1,425,500	¥1,437,500	¥1,450,500

■6000タイプセット価格表/標準柱

柱タイプ	破風			
	スタンダード	ローレット	ローレットBD	
角柱	115×115mm	¥1,325,500	¥1,337,500	¥1,350,500
	130×130mm	¥1,379,500	¥1,391,500	¥1,404,500
	135×135mm	¥1,589,500	¥1,601,500	¥1,614,500
丸柱	φ170mm	¥1,533,500	¥1,545,500	¥1,558,500

■6000タイプセット価格表/ロング柱

柱タイプ	破風			
	スタンダード	ローレット	ローレットBD	
角柱	115×115mm	—	—	—
	130×130mm	¥1,469,500	¥1,481,500	¥1,494,500
	135×135mm	¥1,709,500	¥1,721,500	¥1,734,500
丸柱	φ170mm	¥1,635,500	¥1,647,500	¥1,660,500

- 注意**
- 積雪が150、200cmを超える前に雪おろしをしてください。(比重0.3にて算出)
  - 湿った雪の場合、1cmあたりの重さが大きくなりますので、早めに雪おろしを行ってください。
  - 耐風圧強度の数値は目安であり製品保証値ではありません。
  - 一部受注生産品があります。
  - セット価格に折板は含まれておりません。
  - 4500タイプの折板はt=0.6mmまたは0.8mm、6000タイプの折板はt=0.8mmをご使用ください。

受注生産品(非在庫品)の詳細はP62をご参照ください。

オプションについての詳細はP57~60をご参照ください。

■基本寸法図 表示寸法は4500、6000タイプ共通。ただし、□囲み部は6000タイプの寸法です。

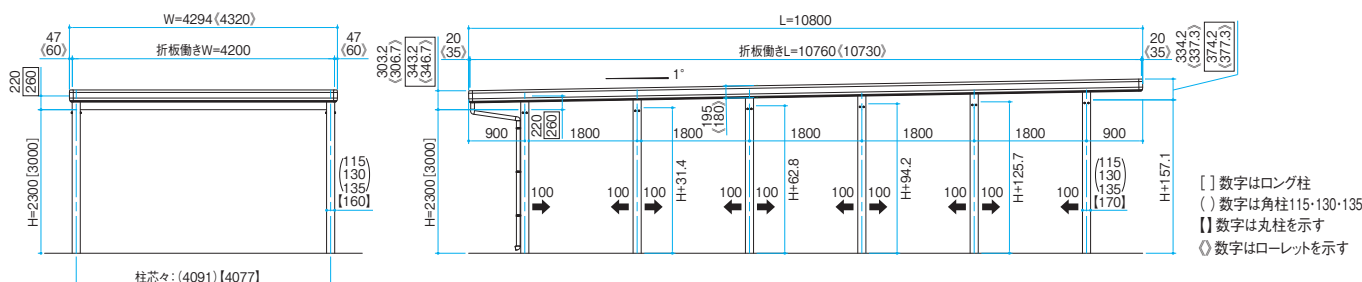

# 奥行連棟 4台用

耐積雪量 ※比重0.3にて算出  
 1500タイプ 3000タイプ 4500タイプ 6000タイプ  
**50 100 150 200** cm相当

耐風圧強度 **46** m/秒相当

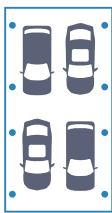

1500 TYPE 8本柱  
 3000 TYPE 8本柱



1500タイプ/本体(角柱115・桁220):KC/破風(スタンダード):SK/折板厚:0.6mm(ペフ無し)

1500TYPE  
 3000TYPE  
 1台用  
 1台用ワイド  
 2台用  
 2台用ワイド  
 3台用  
 3台用連結  
 4台用連結  
 奥行連棟2台用  
 奥行連棟ワイド2台用  
 奥行連棟4台用  
 オプション

## ■1500タイプセット価格表/標準柱

柱タイプ	柱タイプ	破風		
		スタンダード	ローレット	ローレットBD
角柱	115×115mm	¥916,500	¥933,500	¥947,500
	130×130mm	¥952,500	¥969,500	¥983,500
	135×135mm	¥1,086,500	¥1,103,500	¥1,117,500
丸柱	φ170mm	¥1,055,500	¥1,072,500	¥1,086,500

## ■1500タイプセット価格表/ロング柱

柱タイプ	柱タイプ	破風		
		スタンダード	ローレット	ローレットBD
角柱	115×115mm	—	—	—
	130×130mm	¥1,012,500	¥1,029,500	¥1,043,500
	135×135mm	¥1,168,500	¥1,185,500	¥1,199,500
丸柱	φ170mm	¥1,123,500	¥1,140,500	¥1,154,500

## ■3000タイプセット価格表/標準柱

柱タイプ	柱タイプ	破風		
		スタンダード	ローレット	ローレットBD
角柱	115×115mm	—	—	—
	130×130mm	¥1,120,500	¥1,137,500	¥1,151,500
	135×135mm	¥1,260,500	¥1,277,500	¥1,291,500
丸柱	φ170mm	¥1,223,500	¥1,240,500	¥1,254,500

## ■3000タイプセット価格表/ロング柱

柱タイプ	柱タイプ	破風		
		スタンダード	ローレット	ローレットBD
角柱	115×115mm	—	—	—
	130×130mm	—	—	—
	135×135mm	¥1,340,500	¥1,357,500	¥1,371,500
丸柱	φ170mm	¥1,291,500	¥1,308,500	¥1,322,500

**注意** 積雪が50、100cmを超える前に雪おろしをしてください。(比重0.3にて算出)  
 ・湿った雪の場合、1cmあたりの重さが大きくなりますので、早めに雪おろしを行ってください。  
 ・耐風圧強度の数値は目安であり製品保証値ではありません。  
 ・一部受注生産品があります。  
 ・セット価格に折板は含まれておりません。  
 ・1500タイプの折板はt=0.6mmまたは0.8mm、3000タイプの折板はt=0.8mmをご使用ください。

受注生産品(非在庫品)の詳細はP62をご参照ください。  
 オプションについての詳細はP57~60をご参照ください。

## ■基本寸法図 表示寸法は1500、3000タイプ共通。ただし、□囲み部は3000タイプの寸法です。

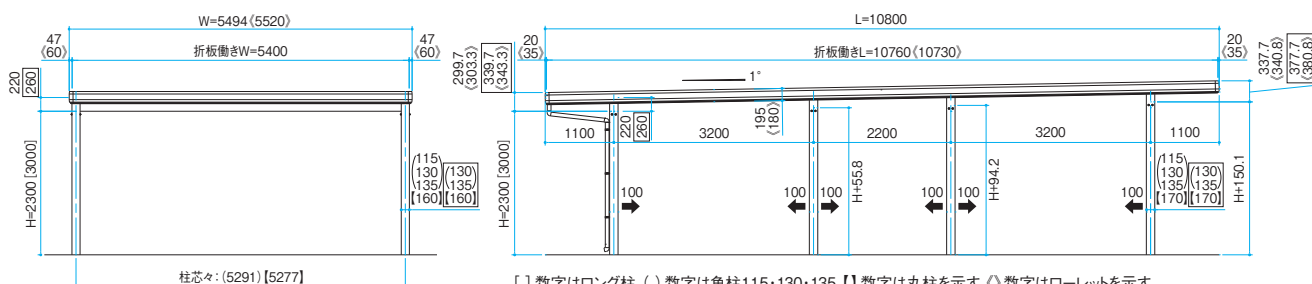

[ ] 数字はロング柱 ( ) 数字は角柱115・130・135 [ ] 数字は丸柱を示す ◊ 数字はローレットを示す



製品カラー	本体	KC ツヤ消しブラック	UC アーバングレー	SK ツヤ消しシルバー	
	破風	KC ツヤ消しブラック	UC アーバングレー	SK ツヤ消しシルバー	BD ツヤ消しブロンズ

※ローレットのみ



4500 TYPE 12本柱  
6000 TYPE 12本柱



4500タイプ/本体(角柱115・桁260):SK/破風(スタンダード):KC/折板厚:0.6mm(ペフ無し)

■4500タイプセット価格表/標準柱

柱タイプ		破風		
		スタンダード	ローレット	ローレットBD
角柱	115×115mm	¥1,541,500	¥1,558,500	¥1,572,500
	130×130mm	¥1,595,500	¥1,612,500	¥1,626,500
	135×135mm	¥1,805,500	¥1,822,500	¥1,836,500
丸柱	φ170mm	¥1,749,500	¥1,766,500	¥1,780,500

■4500タイプセット価格表/ロング柱

柱タイプ		破風		
		スタンダード	ローレット	ローレットBD
角柱	115×115mm	—	—	—
	130×130mm	¥1,685,500	¥1,702,500	¥1,716,500
	135×135mm	¥1,925,500	¥1,942,500	¥1,956,500
丸柱	φ170mm	¥1,851,500	¥1,868,500	¥1,882,500

■6000タイプセット価格表/標準柱

柱タイプ		破風		
		スタンダード	ローレット	ローレットBD
角柱	115×115mm	¥1,709,500	¥1,726,500	¥1,740,500
	130×130mm	¥1,763,500	¥1,780,500	¥1,794,500
	135×135mm	¥1,979,500	¥1,996,500	¥2,010,500
丸柱	φ170mm	¥1,917,500	¥1,934,500	¥1,948,500

■6000タイプセット価格表/ロング柱

柱タイプ		破風		
		スタンダード	ローレット	ローレットBD
角柱	115×115mm	—	—	—
	130×130mm	¥1,853,500	¥1,870,500	¥1,884,500
	135×135mm	¥2,102,500	¥2,119,500	¥2,133,500
丸柱	φ170mm	¥2,019,500	¥2,036,500	¥2,050,500

- 注意**
- 積雪が150、200cmを超える前に雪おろしをしてください。(比重0.3にて算出)
  - 湿った雪の場合、1cmあたりの重さが大きくなりますので、早めに雪おろしを行ってください。
  - 耐風圧強度の数値は目安であり製品保証値ではありません。
  - 一部受注生産品があります。
  - セット価格に折板は含まれておりません。
  - 4500タイプの折板はt=0.6mmまたは0.8mm、6000タイプの折板はt=0.8mmをご使用ください。

受注生産品(非在庫品)の詳細はP62をご参照ください。

オプションについての詳細はP57~60をご参照ください。

■基本寸法図 表示寸法は4500、6000タイプ共通。ただし、□囲み部は6000タイプの寸法です。

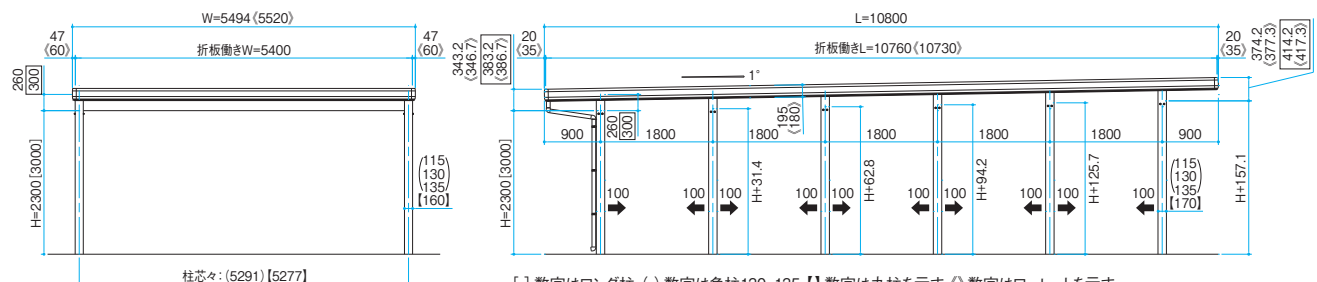

[ ] 数字はロング柱 ( ) 数字は角柱130・135 [ ] 数字は丸柱を示す ◊ 数字はローレットを示す

# オプション価格表

カーライフを楽しむオプションアイテム。

## 横梁セット



タイプ	価格
4本柱用	¥10,500
6本柱用	¥14,000
8本柱用	¥16,500

**注意**

- ・表示価格は片側面の価格です。
- ・丸柱には対応していません。
- ・角柱130・135に取り付ける際は切りつめてください。

## クロス梁セット



タイプ	価格
4本柱用	¥28,500
6本柱用	¥43,000
8本柱用	¥56,500

**注意**

- ・表示価格は片側面の価格です。
- ・丸柱には対応していません。
- ・角柱130・135に取り付ける際は切りつめてください。
- ・一部受注生産品があります。

## ターンバックル



タイプ	価格
4本柱用	¥18,500
6本柱用	¥16,500

**注意**

- ・表示価格は片側面2本1組の価格です。
- ・丸柱には対応していません。
- ・4本柱・6本柱のみ対応しています。

## タイヤラック



タイプ	価格
6本柱用	¥35,000
8本柱用	¥56,000

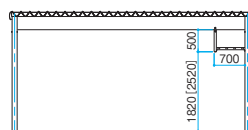

■6本柱

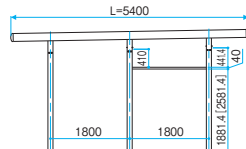

■8本柱

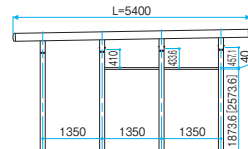

[ ] 数字はロング柱を示す

**注意**

- ・タイヤラックを取り付けた際、ハイルーフ車の駐車ができない場合があります。車検証等で車のサイズをあらかじめご確認ください。
- ・4本柱には対応していません。
- ・タイヤラックを取り付けた場合、耐積雪量はタイヤの重量により変わります。

## 特殊納まり

■自在コーナー

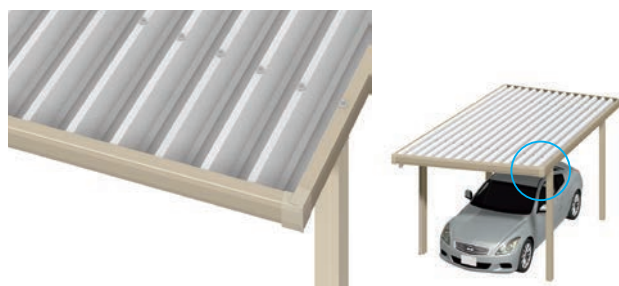

破風タイプ	価格
スタンダード用	¥12,000

**注意** ・ローレット破風には対応していません。

■入隅コーナー

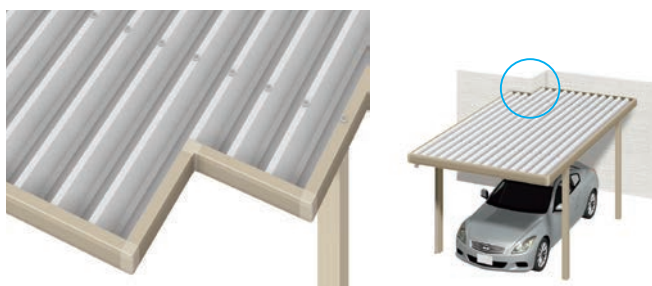

破風タイプ	価格
スタンダード用	¥6,000

**注意** ・ローレット破風には対応していません。

製 品 カ ラ ー	本体	KC ツヤ消しブラック	UC アーバングレー	SK ツヤ消しシルバー	
	破風	KC ツヤ消しブラック	UC アーバングレー	SK ツヤ消しシルバー	BD ツヤ消しブロンズ

※ローレットのみ

## 屋根材

### ガルバリウムカラー鋼板

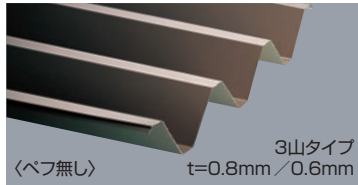

### ガルバリウム鋼板

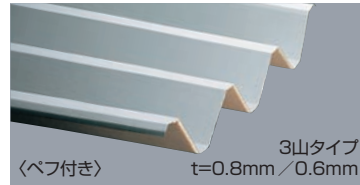

### ポリカ折板



呼 称	折板L寸法	必要数
1台用	3,000x5,400	L=5,360 5枚
1台用ワイド	4,200x5,400	L=5,360 7枚
2台用	5,400x5,400	L=5,360 9枚
2台用ワイド	6,000x5,400	L=5,360 10枚
3台用	7,800x5,400	L=5,360 13枚
3台用連結	8,400x5,400	L=5,360 14枚
4台用連結	10,800x5,400	L=5,360 18枚

コード	価 格	備 考
AB-SC1P-TM	¥131,000	L=5,360 (1山ポリカ3枚入)

**注意** 折板は現地手配となります。  
 ・ポリカ折板は4台用連結、5台以上の多連棟、奥行連棟(2台用・2台用ワイド・4台用)タイプには対応していません。  
 ・ローレット破風の折板L寸法はL=5,330です。ポリカ折板を使用される場合は現地にて切りつめてください。

## 柱補強

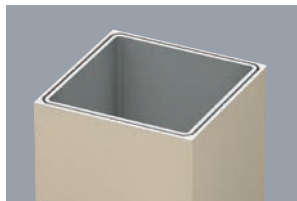

タイプ	補強L寸法	価 格	使用推奨タイプ
アルミ	角柱 130用(12)	1,850	¥21,000 (ロング柱)1台用・1台用ワイド・奥行連棟・奥行連棟ワイド
	角柱 130用(23)	2,870	¥31,500 (標準柱)3台用連結の連結部
	角柱 130用(30)	3,570	¥39,000 (ロング柱)2台用・2台用ワイド・3台用・3台用連結
スチール	角柱 135用	1,800	¥57,000 (標準柱)
		2,400	¥70,500 (ロング柱)

**注意** ・表示価格は柱補強1本当たりの価格です。  
 ・アルミ補強は角柱130に対応しています。  
 ・スチール補強は角柱135に対応しています。  
 (3000,4500,6000タイプの4台用連結、5台以上の多連棟の標準柱連結部・ロング柱は標準装備になります。)  
 ・補強の長さはタイプにより変わります。

## 防錆仕様タイトフレーム

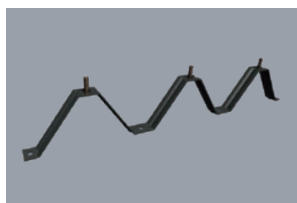

タイプ	4本柱	6本柱	8本柱
1台用	¥14,000加算	¥21,000加算	—
1台用ワイド	¥18,000加算	¥27,000加算	—
2台用	¥21,000加算	¥31,500加算	—
2台用ワイド	¥23,000加算	¥34,500加算	¥46,000加算
3台用	¥29,000加算	—	¥58,000加算
タイプ	6本柱	9本柱	12本柱
3台用連結	¥31,000加算	¥46,500加算	—
4台用連結	¥41,000加算	¥61,500加算	¥82,000加算
タイプ	8本柱	12本柱	
奥行連棟2台用	¥28,000加算	¥42,000加算	
奥行連棟ワイド2台用	¥36,000加算	¥54,000加算	
奥行連棟4台用	¥42,000加算	¥63,000加算	

**注意** ・セット価格に上記金額が加算となります。

## ルーフボルト

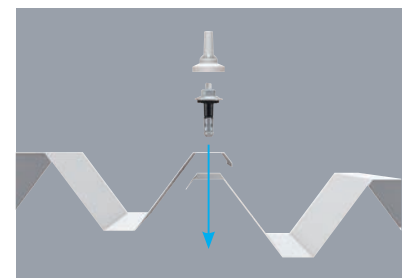

コード	価 格	入 数
AB-V-1611-SI1	¥3,500	9個入

## 柱移動

タイプ	価 格
桁キャップ 170用	¥1,700
桁キャップ 220用	¥2,000
桁キャップ 240用	¥2,200
桁キャップ 260用	¥2,300
桁キャップ 300用	¥2,500



※詳細についてはもよりの営業所までお問い合わせください。

## 桁延長

タイプ	価 格
柱キャップ 角柱 115用	¥1,700
柱キャップ 角柱 130用	¥1,900
柱キャップ 角柱 135用	¥2,700
柱キャップ 丸柱用	¥2,300



※詳細についてはもよりの営業所までお問い合わせください。



# 側面パネル

雪や雨風の吹き込みを軽減させる  
側面パネルなら、目隠し効果を高めながら、  
採光性を保ちます。

製品カラー カーポート 本体 破風	KC ツヤ消しブラック	UC アーバングレー	SK ツヤ消しシルバー	
	KC ツヤ消しブラック	UC アーバングレー	SK ツヤ消しシルバー	BD ツヤ消しブロンズ

※ローレットのみ

**注意** 耐風圧強度46m/秒相当はスクリーン用格子や側面パネル等を取り付けない場合の目安となります。

## 奥行5000mmタイプ



1  
台用

1  
台用ワイド

2  
台用

2  
台用ワイド

3  
台用

3  
台用連結

タイプ (5000)		角柱		丸柱	
		標準	ロング	標準	ロング
2 段用	4本柱	¥249,000	¥271,000	¥257,000	¥279,000
	6本柱・8本柱	¥212,000	¥234,000	¥220,000	¥242,000
3 段用	4本柱	¥353,000	¥375,000	¥365,000	¥387,000
	6本柱・8本柱	¥316,000	¥338,000	¥328,000	¥350,000

**注意** ・4本柱対応品は側面パネル支柱が付きません。  
・側面パネルのパネル色はブルースモークです。

### 基本寸法図

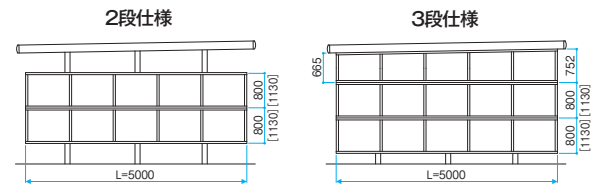

[ ] 数字はロング柱を示す

## 奥行5400mmタイプ



4  
台用連結

奥行  
連結2  
台用

奥行  
連結ワイド  
2台用

奥行  
連結4  
台用

オ  
プ  
シ  
ョ  
ン

タイプ (5400)	2 段	3 段
	角柱 (H = 2300)	角柱 (H = 2300)
6本柱・8本柱	¥240,600	¥374,100

**注意** ・側面パネルのパネル色はブルースモークです。

### 基本寸法図

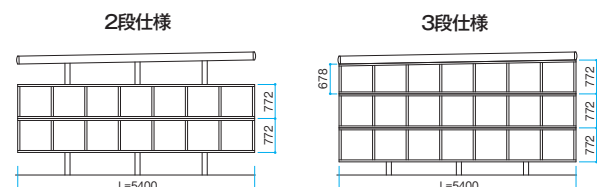

# アルファNS + グレイスライト

スクリーン用格子 製品カラー	アルミ色	KC ツヤ消しブラック	UC アーバングレー	SK ツヤ消しシルバー	SC ステンカラー	BK ダークフロズ	
	木目調	QB ライトバーチ	JC オレンジチェリー	WP オールドファッションパイン	GP ロイヤルベア	DA ダークウォールナット	TP トラッドパイン

美しく飾り、ナチュラルに隠す、側面パネルセット。

**注意** 耐風圧強度46m/秒相当はスクリーン用格子や側面パネル等を取り付けない場合の目安となります。

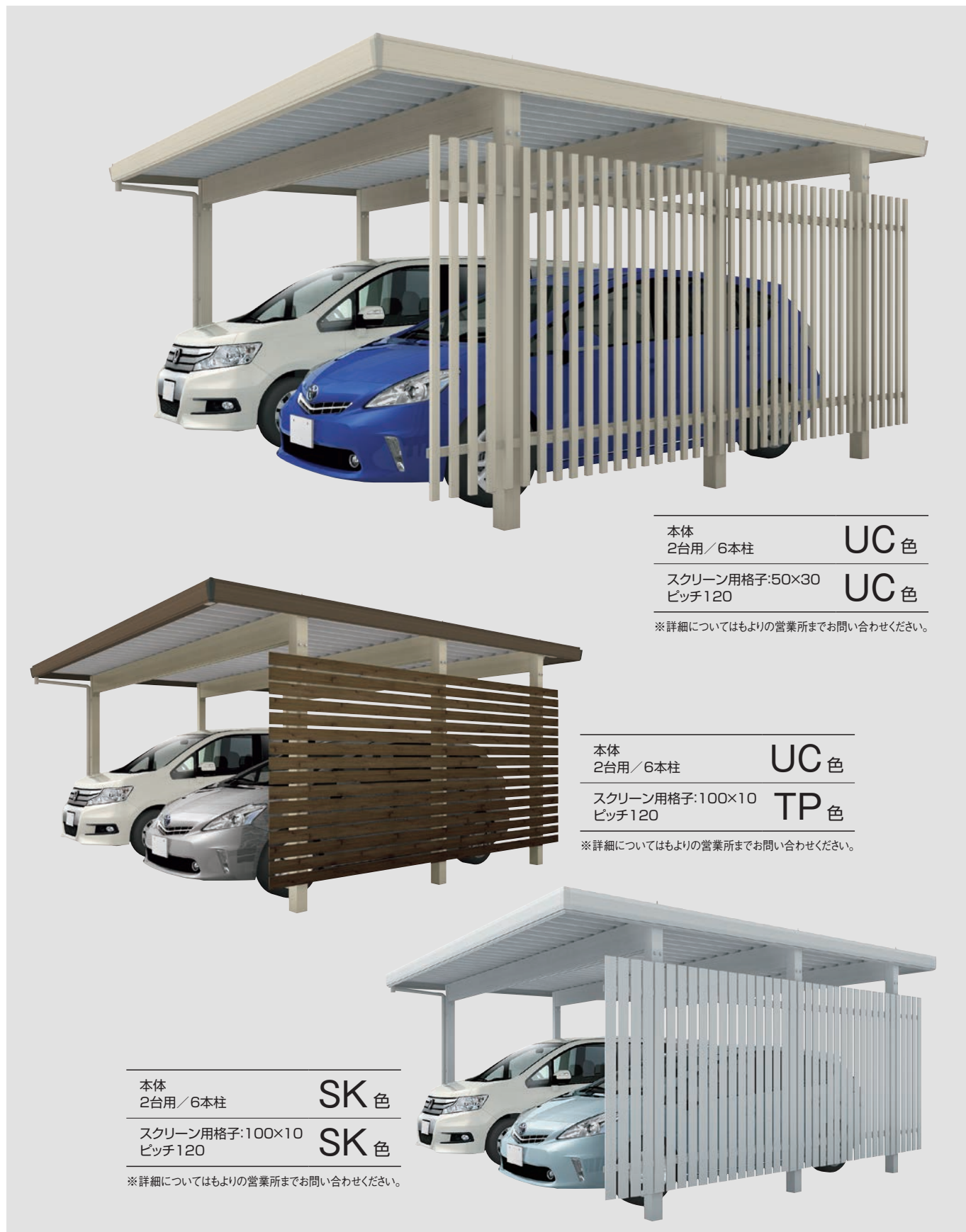

本体  
2台用/6本柱 UC 色

スクリーン用格子:50×30  
ピッチ120 UC 色

※詳細についてはもよりの営業所までお問い合わせください。

本体  
2台用/6本柱 UC 色

スクリーン用格子:100×10  
ピッチ120 TP 色

※詳細についてはもよりの営業所までお問い合わせください。

本体  
2台用/6本柱 SK 色

スクリーン用格子:100×10  
ピッチ120 SK 色

※詳細についてはもよりの営業所までお問い合わせください。

- 1 台用
- 1 台用ワイド
- 2 台用
- 2 台用ワイド
- 3 台用
- 3 台用連結
- 4 台用連結
- 奥行連棟2台用
- 奥行連棟ワイド2台用
- 奥行連棟4台用
- オプション

# アルファNS適応一覧表

● … 対応可能  
 - … 設定がございません。

タイプ	標準										オプション															
	柱本数	桁サイズ	間口(W)	奥行(L)	柱			破風		横梁セット/クロス梁セット	ターンバックル	柱補強	ロング柱	タイヤラック	側面パネル	グレイスライト	自在コーナー	入隅コーナー	屋根材			防錆仕様タイトフレーム	ルーフトルト	柱移動	桁延長	
					角柱	丸柱	スタンダード	ローレット	ポリカ折板										鋼板	ガルバリウム						
																					115×115					130×130
※1	※2	※2	※2	※3	※5	※6	※7	※9	※10	※10																
1500タイプ	1台用	4本柱	170	3,094	5,400	●	●	●	●	●	●	●	●	●	●	●	●	●	●	●	●	●	●	●	●	
	1台用ワイド	4本柱	170	4,294	5,400	●	●	●	●	●	●	●	●	●	●	●	●	●	●	●	●	●	●	●	●	
	2台用	4本柱	220	5,494	5,400	●	●	●	●	●	●	●	●	●	●	●	●	●	●	●	●	●	●	●	●	
	2台用ワイド	4本柱	260	6,094	5,400	-	●	●	●	●	●	●	●	●	●	●	●	●	●	●	●	●	●	●	●	
	3台用	4本柱	300	7,894	5,400	-	-	●	●	●	●	●	●	●	●	●	●	●	●	●	●	●	●	●	-	
	3台用連結	6本柱	220	8,494	5,400	-	●	●	●	●	●	●	●	●	●	●	●	●	●	●	●	●	●	●	●	-
	4台用連結	6本柱	220	10,894	5,400	-	-	●	-	●	●	●	●	●	●	●	●	●	-	●	●	●	●	●	●	-
	奥行連棟2台用	8本柱	170	3,094	10,800	●	●	●	●	●	●	●	●	●	●	●	●	●	-	●	●	●	●	●	●	●
	奥行連棟ワイド2台用	8本柱	170	4,294	10,800	●	●	●	●	●	●	●	●	●	●	●	●	●	-	●	●	●	●	●	●	●
	奥行連棟4台用	8本柱	220	5,494	10,800	●	●	●	●	●	●	●	●	●	●	●	●	●	-	●	●	●	●	●	●	●
3000タイプ	1台用	4本柱	170	3,094	5,400	●	●	●	●	●	●	●	●	●	●	●	●	●	●	●	●	●	●	●	●	
	1台用ワイド	4本柱	220	4,294	5,400	●	●	●	●	●	●	●	●	●	●	●	●	●	●	●	●	●	●	●	●	
	2台用	4本柱	260	5,494	5,400	-	●	●	●	●	●	●	●	●	●	●	●	●	●	●	●	●	●	●	●	●
		6本柱	240	5,494	5,400	●	●	-	●	●	●	●	●	●	●	●	●	●	●	●	●	●	●	●	●	●
	2台用ワイド	4本柱	300	6,094	5,400	-	●	●	●	●	●	●	●	●	●	●	●	●	●	●	●	●	●	●	-	
	3台用	8本柱	300	7,894	5,400	-	●	●	●	●	●	●	●	●	●	●	●	●	●	●	●	●	●	●	-	
	3台用連結	6本柱	260	8,494	5,400	-	●	●	●	●	●	●	●	●	●	●	●	●	-	●	●	●	●	●	-	
	4台用連結	6本柱	260	10,894	5,400	-	-	●	-	●	●	●	●	●	●	●	●	-	-	●	●	●	●	●	-	
	奥行連棟2台用	8本柱	170	3,094	10,800	●	●	●	●	●	●	●	●	●	●	●	●	●	-	●	●	●	●	●	●	●
	奥行連棟ワイド2台用	8本柱	220	4,294	10,800	●	●	●	●	●	●	●	●	●	●	●	●	●	-	●	●	●	●	●	●	●
奥行連棟4台用	8本柱	260	5,494	10,800	-	●	●	●	●	●	●	●	●	●	●	●	●	-	●	●	●	●	●	●	●	
4500タイプ	1台用	6本柱	170	3,094	5,400	●	●	●	●	●	●	●	●	●	●	●	●	●	●	●	●	●	●	●	●	
	1台用ワイド	6本柱	220	4,294	5,400	●	●	●	●	●	●	●	●	●	●	●	●	●	●	●	●	●	●	●	●	
	2台用	6本柱	260	5,494	5,400	●	●	●	●	●	●	●	●	●	●	●	●	●	●	●	●	●	●	●	●	
	2台用ワイド	6本柱	300	6,094	5,400	-	●	●	●	●	●	●	●	●	●	●	●	●	●	●	●	●	●	●	-	
	3台用連結	9本柱	260	8,494	5,400	-	●	●	●	●	●	●	●	●	●	●	●	●	●	●	●	●	●	●	-	
	4台用連結	9本柱	260	10,894	5,400	-	-	●	-	●	●	●	●	●	●	●	●	-	-	●	●	●	●	●	-	
	奥行連棟2台用	12本柱	170	3,094	10,800	●	●	●	●	●	●	●	●	●	●	●	●	-	●	●	●	●	●	●	●	
	奥行連棟ワイド2台用	12本柱	220	4,294	10,800	●	●	●	●	●	●	●	●	●	●	●	●	-	●	●	●	●	●	●	●	
	奥行連棟4台用	12本柱	260	5,494	10,800	●	●	●	●	●	●	●	●	●	●	●	●	-	●	●	●	●	●	●	●	
	6000タイプ	1台用	6本柱	220	3,094	5,400	●	●	●	●	●	●	●	●	●	●	●	●	●	●	●	●	●	●	●	●
1台用ワイド		6本柱	260	4,294	5,400	●	●	●	●	●	●	●	●	●	●	●	●	●	●	●	●	●	●	●	●	
2台用		6本柱	300	5,494	5,400	●	●	●	●	●	●	●	●	●	●	●	●	●	●	●	●	●	●	●	●	
2台用ワイド		8本柱	300	6,094	5,400	-	●	●	●	●	●	●	●	●	●	●	●	●	●	●	●	●	●	●	-	
3台用連結		9本柱	300	8,494	5,400	-	●	●	●	●	●	●	●	●	●	●	●	●	●	●	●	●	●	●	-	
4台用連結		12本柱	260	10,894	5,400	-	-	●	-	●	●	●	●	●	●	●	●	-	-	●	●	●	●	●	-	
奥行連棟2台用		12本柱	220	3,094	10,800	●	●	●	●	●	●	●	●	●	●	●	●	-	●	●	●	●	●	●	●	
奥行連棟ワイド2台用		12本柱	260	4,294	10,800	●	●	●	●	●	●	●	●	●	●	●	●	-	●	●	●	●	●	●	●	
奥行連棟4台用		12本柱	300	5,494	10,800	●	●	●	●	●	●	●	●	●	●	●	●	-	●	●	●	●	●	●	●	

※1…表示サイズはスタンダード破風 ※2…ロング柱対応不可 ※3…丸柱対応不可、角柱130・135は現地切りつめ対応 ※4…現地切りつめ対応 ※5…丸柱対応不可  
 ※6…角柱130・135のみ対応 ※7…側面パネル奥行5400mmタイプ対応不可 ※8…取り付け位置は現地対応 ※9…全て現地対応(丸柱対応不可) ※10…ローレット破風対応不可















# アルファNS受注生産品一覧表

○ 在庫品 … 受注状況により在庫が無い場合がございます。  
 ▲ 受注生産品 … 納期を必要とします。ご検討の際は納期をご確認ください。  
 - 設定なし … 設定がございません。

タイプ	柱本数	桁サイズ	角柱																		丸柱						
			115x115						130x130						135x135						φ170						
			標準柱			ロング柱			標準柱			ロング柱			標準柱			ロング柱			標準柱			ロング柱			
			KC	UC	SK	KC	UC	SK	KC	UC	SK	KC	UC	SK	KC	UC	SK	KC	UC	SK	KC	UC	SK	KC	UC	SK	
1500タイプ	1台用	4本柱	170	○	○	○	▲	○	▲	○	○	○	▲	○	○	▲	▲	▲	▲	▲	▲	▲	▲	▲	▲	▲	▲
	1台用ワイド	4本柱	170	○	○	○	▲	○	▲	○	○	○	▲	○	○	▲	▲	▲	▲	▲	▲	▲	▲	▲	▲	▲	▲
	2台用	4本柱	220	○	○	○	-	-	-	○	○	○	○	○	○	▲	○	▲	▲	▲	▲	▲	○	▲	▲	○	▲
	2台用ワイド	4本柱	260	-	-	-	-	-	-	○	○	○	-	-	-	▲	○	▲	▲	○	▲	○	○	○	○	○	○
	3台用	4本柱	300	-	-	-	-	-	-	-	-	-	-	-	-	○	○	○	○	○	○	○	○	○	○	○	○
	3台用連結	6本柱	220	-	-	-	-	-	-	▲	○	▲	▲	▲	▲	▲	▲	▲	▲	▲	▲	▲	▲	▲	○	▲	▲
	4台用連結	6本柱	220	-	-	-	-	-	-	-	-	-	-	-	-	▲	▲	▲	▲	▲	▲	-	-	-	-	-	-
	奥行連棟2台用	8本柱	170	○	○	○	▲	○	▲	○	○	○	▲	○	○	▲	▲	▲	▲	▲	▲	▲	▲	▲	▲	▲	▲
	奥行連棟ワイド2台用	8本柱	170	○	○	○	▲	○	▲	○	○	○	▲	○	○	▲	▲	▲	▲	▲	▲	▲	▲	▲	▲	▲	▲
	奥行連棟4台用	8本柱	220	○	○	○	-	-	-	○	○	○	○	○	○	▲	○	▲	▲	▲	▲	▲	○	▲	▲	○	▲
2000タイプ	1台用	4本柱	170	○	○	○	▲	○	▲	○	○	○	▲	○	○	▲	▲	▲	▲	▲	▲	▲	▲	▲	▲	▲	▲
	1台用ワイド	4本柱	220	○	○	○	-	-	-	○	○	○	○	○	○	▲	○	▲	▲	▲	▲	▲	○	▲	▲	○	▲
	2台用	4本柱	260	-	-	-	-	-	-	○	○	○	-	-	-	▲	○	▲	▲	○	▲	○	○	▲	○	▲	
		6本柱	240	○	○	○	-	-	-	▲	▲	▲	▲	▲	▲	▲	▲	▲	▲	▲	▲	-	-	-	-	-	-
	2台用ワイド	4本柱	300	-	-	-	-	-	-	○	○	○	-	-	-	○	○	○	○	○	○	○	○	○	○	○	○
	3台用	8本柱	300	-	-	-	-	-	-	○	○	○	○	○	○	○	○	○	○	○	○	○	○	○	○	○	○
	3台用連結	6本柱	260	-	-	-	-	-	-	○	○	▲	-	-	-	▲	▲	▲	▲	○	▲	▲	▲	▲	▲	▲	▲
	4台用連結	6本柱	260	-	-	-	-	-	-	-	-	-	-	-	-	▲	▲	▲	▲	○	▲	-	-	-	-	-	-
	奥行連棟2台用	8本柱	170	○	○	○	▲	○	▲	○	○	○	▲	○	○	▲	▲	▲	▲	▲	▲	▲	▲	▲	▲	▲	▲
	奥行連棟ワイド2台用	8本柱	220	○	○	○	-	-	-	○	○	○	○	○	○	▲	○	▲	▲	▲	▲	▲	○	▲	▲	○	▲
奥行連棟4台用	8本柱	260	-	-	-	-	-	-	○	○	○	-	-	-	▲	○	▲	▲	▲	▲	○	○	▲	○	▲		
4500タイプ	1台用	6本柱	170	○	○	○	▲	○	▲	○	○	○	▲	○	○	▲	▲	▲	▲	▲	▲	▲	▲	▲	▲	▲	▲
	1台用ワイド	6本柱	220	○	○	○	▲	○	▲	○	○	○	○	○	○	▲	○	▲	▲	▲	▲	▲	○	▲	▲	○	▲
	2台用	6本柱	260	○	○	○	-	-	-	○	○	○	○	○	○	▲	○	▲	▲	○	▲	○	○	▲	○	▲	
	2台用ワイド	6本柱	300	-	-	-	-	-	-	○	○	○	○	○	○	○	○	○	○	○	○	○	○	○	○	○	○
	3台用連結	9本柱	260	-	-	-	-	-	-	○	○	▲	▲	▲	○	▲	▲	▲	▲	○	▲	▲	▲	▲	▲	▲	▲
	4台用連結	9本柱	260	-	-	-	-	-	-	-	-	-	-	-	-	▲	▲	▲	▲	○	▲	-	-	-	-	-	-
	奥行連棟2台用	12本柱	170	○	○	○	▲	○	▲	○	○	○	▲	○	○	▲	▲	▲	▲	▲	▲	▲	▲	▲	▲	▲	▲
	奥行連棟ワイド2台用	12本柱	220	○	○	○	▲	○	▲	○	○	○	○	○	○	▲	○	▲	▲	▲	▲	▲	▲	▲	○	▲	▲
	奥行連棟4台用	12本柱	260	○	○	○	-	-	-	○	○	○	○	○	○	▲	○	▲	▲	▲	▲	○	○	▲	○	▲	
	6000タイプ	1台用	6本柱	220	○	○	○	▲	○	▲	○	○	○	○	○	○	▲	○	▲	▲	▲	▲	▲	○	▲	▲	○
1台用ワイド		6本柱	260	○	○	○	-	-	-	○	○	○	○	○	○	▲	○	▲	▲	▲	▲	○	○	▲	○	▲	
2台用		6本柱	300	▲	○	○	-	-	-	○	○	○	○	○	○	○	○	○	○	○	○	○	○	○	○	○	○
2台用ワイド		8本柱	300	-	-	-	-	-	-	○	○	○	○	○	○	○	○	○	○	○	○	○	○	○	○	○	○
3台用連結		9本柱	300	-	-	-	-	-	-	▲	○	▲	▲	▲	○	▲	○	▲	▲	○	▲	▲	○	▲	○	▲	▲
4台用連結		12本柱	260	-	-	-	-	-	-	-	-	-	-	-	-	▲	▲	▲	▲	○	▲	-	-	-	-	-	-
奥行連棟2台用		12本柱	220	○	○	○	▲	○	▲	○	○	○	○	○	○	▲	○	▲	▲	▲	▲	▲	▲	▲	○	▲	▲
奥行連棟ワイド2台用		12本柱	260	○	○	○	-	-	-	○	○	○	○	○	○	▲	○	▲	▲	▲	▲	○	○	▲	○	▲	
奥行連棟4台用		12本柱	300	▲	○	○	-	-	-	○	○	○	○	○	○	○	○	○	○	○	○	○	○	○	○	○	○

※製品の納期・在庫に関する詳細についてはもよりの営業所までお問い合わせください。

■ 雪質と積雪量に関して

タイプ	新雪	締雪(しまりゆき)	粗目雪(ざらめゆき)
	新しく降った粉状の雪(雪比重0.3)	水を含んだやや重い雪 降り積もって圧縮された雪(雪比重0.5)	水分を含んで凍っていて 粒の大きな雪(雪比重0.7)
1500 タイプ	積雪量 (目安) 50cm 	積雪量 (目安) 30cm 	積雪量 (目安) 21cm 
3000 タイプ	積雪量 (目安) 100cm 	積雪量 (目安) 60cm 	積雪量 (目安) 42cm 
4500 タイプ	積雪量 (目安) 150cm 	積雪量 (目安) 90cm 	積雪量 (目安) 64cm 
6000 タイプ	積雪量 (目安) 200cm 	積雪量 (目安) 120cm 	積雪量 (目安) 85cm 

**注意** 積雪量に関わらず、雪おろしを行ってください。また、雪おろしの際は、雨樋の排水口をふさがないようにご注意ください。排水口がふさがると、凍結して破裂するおそれがあります。

カーポート設置にあたっての注意

カーポートを設置する場合は、設置場所や地域・用途により法規や条例などの制限を受ける場合があります。設置する場合は、その地域の特定行政庁または指定確認検査機関の窓口にご確認ください。カーポートには積雪量に合わせたタイプがあります。設置する地域の気象条件に合わせて、適応したものを使用してください。

●建物の屋根の雪などが落下するおそれのある場所への設置はしないでください。落雪による破損や事故が起きるおそれがあります。

●高台など、強風が屋根を吹き上げるおそれのある場所へは設置しないでください。強風による破損や事故が起きるおそれがあります。

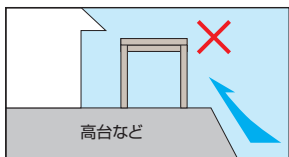
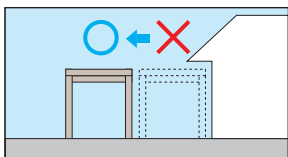

車種別標準寸法(目安)

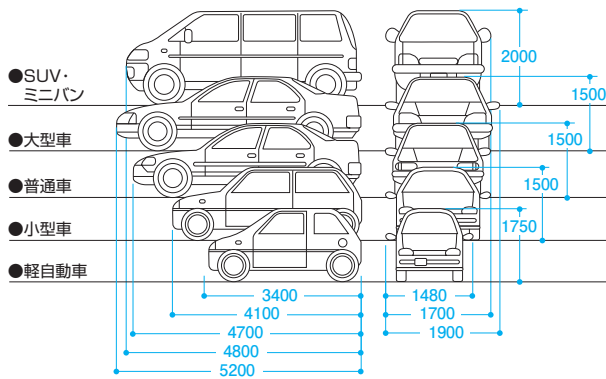

※上記の寸法は標準的な車サイズ(目安)です。正確な寸法は車検証にてご確認ください。

## 製品保証について

**製品保証** 本書は、当社の製品に関し、ここに記載の保証期間、保証内容の範囲において無料修理を行うことをお約束するものです。保証期間中に当社の責任により故障、損傷などの不具合(以下「不具合」といいます)が発生した場合には、お取り扱いの販売店、工務店、施工店または当社営業所に修理をご依頼ください。

**保証期間** 施工者よりの引渡し日<sup>(注)</sup>から2年間。  
(注)新築注文住宅の場合は施主様、新築分譲住宅(建売住宅)、新築分譲マンションの場合は、建築主様への引渡し日とします。

**対象製品** ビニフレームブランドで販売しているカーポート

**保証内容** 製品の取扱説明書、本体ラベルまたはその他の注意書きに基づく適正なご使用状態で、保証期間内に不具合が発生し、かつ保証期間内に当社へご連絡を頂いた場合には、下記に例示する免責事項を除き無料修理いたします。ただし、出張修理の場合は、交通に要する実費を戴く場合があります。なお、当社製品以外の不具合については保証対象外です。

- この製品保証は日本国内においてのみ適用されるものとし、日本国外に納品される製品については適用しないものとします。
- 修理依頼のご連絡にあたっては、次のことをご知らせください。

・製品名 ・お引渡し日 ・販売店、工務店、施工店(取扱店) ・破損箇所や不具合状態

**免責事項** 保証期間内でも、次に例示されるような場合には有料修理となります。

- 当社の手配によらない第三者の加工、組み立て、施工(基礎工事、取付工事、シーリング工事など)、管理、メンテナンスなどに起因する不具合(例えば、海砂や急結材を使用したモルタルによる腐食。中性洗剤以外のクリーニング剤を使用したことによる変色や腐食。工事中の養生不良に起因する変色、腐食など)
- 製品の取扱説明書、表示ラベルにて記載した使用方法を守らない場合や、禁止されている使用方法をされた場合で、これにより生じた不具合など
- 表示された製品の性能を超えた性能を必要とする地域や場所に取り付けられた場合の不具合(例えば、耐風圧強度、耐積雪量に起因する不具合など)
- 当社製品以外の製品が破損した場合
- 建築躯体の変形など製品以外に起因する製品の不具合
- 製品または部品の経年変化(使用に伴う消耗、摩耗など)や経年劣化(樹脂部分の変質、変色など)またはこれらに伴う錆、カビ、またはその他の不具合
- 製品周辺の自然環境、住環境などに起因する結露、腐食またはその他の不具合(例えば、塩害による腐食。大気中の砂塵、煤煙、各種金属粉、亜硫酸ガス、アンモニア、車の排気ガスなどが付着して起きる腐食。異常な高温・低温・多湿による不具合など)
- 製品または部品の材料特性に伴う現象(例えば、色あせなど)
- 天災その他の不可抗力(例えば、暴風、豪雨、豪雪、高潮、地震、落雷、洪水、地盤沈下、火災、津波、噴火など)による不具合またはこれらによって製品の性能を超える事態が発生した場合の不具合
- 実用化されている技術では予測することが不可能な現象またはこれが原因で生じた不具合
- 犬、猫、鳥、鼠などの小動物またはつるや根などの植物に起因する不具合・虫害
- 引渡し後の操作誤り、調整不備または適切な維持管理を行わなかったことに起因する不具合
- お客様自身の組み立て、取り付け、修理、改造(必要部品の取り外しを含む)に起因する不具合
- 本来の使用目的以外の用途に使用された場合の不具合または使用目的と異なる使用方法による場合の不具合
- 犯罪などの不法な行為に起因する破損や不具合
- 上記に定める他、利用者または第三者の行為に起因して不具合が発生した場合や、自然災害、動植物に起因する場合に限らず、不可抗力に起因して不具合が発生した場合

※次のような消耗品は有料になります。

気密材、カバー、キャップ類、合成樹脂製部品、屋根パネル、側面パネル、雨樋およびその他関連部品 など

※保証期間経過後にご連絡いただいた場合の修理、交換などは有料といたします。

※本書によって、お客様の法律上の権利を制限するものではありませんので、保証期間経過後の修理についてご不明の場合はもよりの当社営業所にお問い合わせください。









## 安全に関するご注意

製品を正しく安全にお使い・施工していただくために、下記の点をお守りください。

- 「組立説明書」をよくお読みの上、正しく施工してください。
- ご使用前に「取扱説明書」をよくお読みください。
- 「取扱説明書」は施工後、引渡し時にお施主様に必ずお渡しください。

※表示価格に消費税は含まれておりません。  
 ※表示価格に組立費・取付費・現場への搬入費は含まれておりません。  
 ※製品改良のため、予告なしに仕様の変更を行うことがありますのでご了承ください。  
 ※このカタログ中の画像はCGを使用しています。  
 ※このカタログ中の製品色は印刷の特性上、実際とは多少異なる場合がありますのでご了承ください。

## ●お問い合わせ、ご用命は



# ビニフレーム工業株式会社

本社・工場 / 富山県魚津市北鬼江616番地

## ◎全国サービスネットワーク

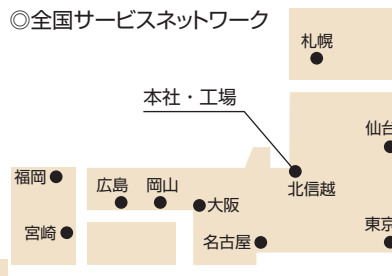

本社 TEL 0765-24-1032 FAX 0765-24-1051  
 札幌 TEL 011-624-5080 FAX 011-633-7088  
 仙台 TEL 022-288-2141 FAX 022-288-5070  
 東京 TEL 03-5204-0820 FAX 03-5204-0824  
 北信越 TEL 0765-55-1208 FAX 0765-55-1206  
 名古屋 TEL 052-703-8850 FAX 052-703-8234  
 大阪 TEL 072-645-2626 FAX 072-645-2627  
 岡山 TEL 086-244-5544 FAX 086-244-5344  
 広島 TEL 082-291-8251 FAX 082-291-8260  
 福岡 TEL 092-541-7771 FAX 092-541-7701  
 宮崎 TEL 0986-46-5180 FAX 0986-46-5100  
 インドネシア PT.NIPPON CARBIDE INDUSTRIES INDONESIA  
 TEL +62-21-897-1177



## ビニフレームのWEBサイト

製品情報・施工事例・カタログ・CADデータなどの  
 各種情報を閲覧できます。

<https://www.vinyframe.co.jp/>